

MANUAL

EVOLVEO

MODEL

VERSION / DATE

Baby monitor N3

I. / 30. 7. 2024



CZ

SK

EN

HU

RO

OBSAH / CONTENT / TARTALOM / CUPRINS

Česky	2
Slovensky	15
English.....	29
Magyar	42
Română.....	57

OBSAH

OBSAH	2
ÚVOD	3
NEJAKTUÁLNĚJŠÍ VERZE UŽIVATELSKÉHO MANUÁLU	3
BEZPEČNOSTNÍ UPOZORNĚNÍ A POKYNY	3
OBSAH BALENÍ	3
SPECIFIKACE	4
ZÁKLADNÍ BEZPEČNOSTNÍ POKYNY	5
POPIS PRODUKTU	5
IKONY MENU	7
PŘIPOJENÍ KAMERY A MONITORU	7
ZDROJ NAPÁJENÍ PRO NABÍJENÍ ZAŘÍZENÍ	8
FUNKCE ZAŘÍZENÍ	9
ŘEŠENÍ POTÍŽÍ	12
UPOZORNĚNÍ NA ZÁRUKU NA VÝROBEK	13

ÚVOD

Dětská videochůvička EVOLVEO Baby Monitor N3 umožňuje sledování dítěte kdykoliv a odkudkoliv pomocí barevného LCD Monitoru. Disponuje funkcemi jako je noční vidění, obousměrná komunikace, detekce zvuku a teploty, nebo přehrávání ukolébavek. Dětská videochůvička je moderní a bezpečné řešení pro každého rodiče.

NEJAKTUÁLNĚJŠÍ VERZE UŽIVATELSKÉHO MANUÁLU

Vzhledem k neustále probíhajícím inovacím výrobků značky EVOLVEO a změnám v legislativě najdete vždy nejaktuálnější verzi tohoto uživatelského manuálu na webových stránkách www.evolveo.com, nebo jednoduchým naskenováním níže zobrazeného QR kódu mobilním telefonem:



BEZPEČNOSTNÍ UPOZORNĚNÍ A POKYNY

Důležité upozornění!!

- Dbejte na to, aby si dítě nehrálo s přiloženými kabely, a aby kamera umístěná na dětské postýlce měla kabely umístěné mimo dosah dítěte, dítě by se mohlo do kabelů zamotat a mohlo by dojít k udušení!

OBSAH BALENÍ

- Kamera
- Monitor s LCD displejem
- Adaptér
- 2m USB-C kabel s 90° Konektorem pro kameru
- Flexi držák pro uchycení kamery
- Uživatelský manuál

SPECIFIKACE

Parametr	Specifikace
Model	N3
Displej	2.8 palcový TFT, 320x240
Baterie	Lithium-ion 18650, 3.7V, kapacita 2600mAh
Nabíjecí port	5V/1A typ C
Spotřeba	Vypnuto: 100uA, Zapnuto: 135mA, Párování: 150mA
Životnost baterie	300 cyklů nabití na více než 80%
Mikrofon	-38db ±3db, Dosah 5 metrů
Reproduktor	8Ω, 1W
Přenosová frekvence	2.4 GHz
Dosah přenosu	Až 300 metrů v otevřeném prostoru
Materiál	ABS plast
Hmotnost	125 g
Senzor obrazu	VGA GC0308, Efektivní pixely: 640x480P
Noční vidění	8 infračervených diod, 940nm, bez červeného světla, dosah 5 metrů
Formát videa	H.265, 10fps
Zvuková detekce VOX	Vysoká, střední, nízká, vypnuto
Ukolébavky	6 písní, různé režimy přehrávání
Počet kamer	Až 4 kamery na jedno LCD

STUPEŇ OCHRANY PŘED ÚRAZEM ELEKTRICKÝM PROUDEM:

Třída II - Ochrana před úrazem elektrickým proudem

Pro více informací a nejaktuálnější verzi manuálu navštivte www.evolveo.com.

ZÁKLADNÍ BEZPEČNOSTNÍ POKYNY

- 1) Uchovávejte mimo dosah dětí: Děti mohou snadno přístroj poškodit nebo se zranit. Dětská čůvička není hračka.
- 2) Vyvarujte se vlhkosti: Nepoužívejte zařízení ve vlhkém prostředí, aby nedošlo k úrazu elektrickým proudem nebo k poškození přístroje.
- 3) Neohýbejte a nemačkejte: Nepoškozujte zařízení silným tlakem nebo ohýbáním, mohlo by to vést k jeho nefunkčnosti.
- 4) Používejte správný adaptér: Používejte pouze dodaný napájecí adaptér (5V/1A) pro nabíjení zařízení, abyste předešli poškození.
- 5) Zamezte rušení: Umístěte zařízení mimo dosah jiných elektronických přístrojů, které by mohly způsobit rušení signálu, jako jsou Wi-Fi routery nebo mobilní telefony.
- 6) Bezpečnostní upozornění: Uchovávejte napájecí kabely mimo dosah dětí, aby nedošlo k nehodám, jako je udušení.

POPIS PRODUKTU

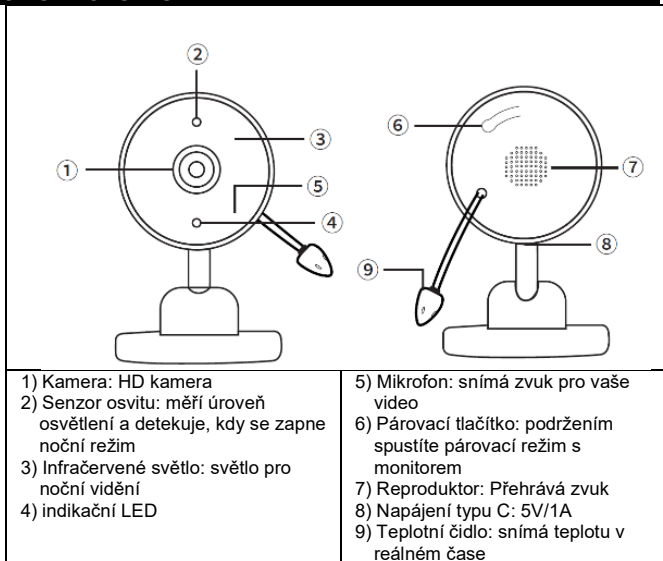





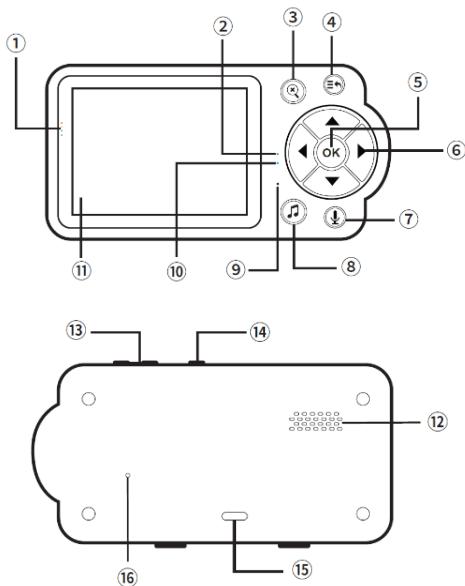











- 1) Kamera: HD kamera
- 2) Senzor osvitlu: měří úroveň osvětlení a detekuje, kdy se zapne noční režim
- 3) Infračervené světlo: světlo pro noční vidění
- 4) indikační LED

- 5) Mikrofon: snímá zvuk pro vaše video
- 6) Párovací tlačítko: podržením spustíte párovací režim s monitorem
- 7) Reprodaktor: Přehrává zvuk
- 8) Napájení typu C: 5V/1A
- 9) Teplotní čidlo: snímá teplotu v reálném čase



- | | |
|--------------------------------------------------------------------------------------------------------------------------------------------------------------------------------------------------------------------------------------------------------------------------------------------------------------------------------------------------------------------------------------------------------------------------------------------------------------------------------------------------------------------------------------------------------|-------------------------------------------------------------------------------------------------------------------------------------------------------------------------------------------------------------------------------------------------------------------------------------------------------------------------------------------------------------------------------------------------------------------------------------------------------------------------------------------------------------------------------------------|
| <p>1) Zvukový indikátor kamery: Indikátor zobrazuje úroveň hluku u kamery, například pláč</p> <p>2) Indikátor nabíjení: při nabíjení svítí červeně a při plném nabití svítí zeleně</p> <p>3) Přiblížení/oddálení: přiblížení nebo oddálení obrazu - 2x Zoom</p> <p>4) Tlačítko Menu: Vstup do menu, má také funkci klávesy pro návrat zpět</p> <p>5) OK: Potvrzovací tlačítko</p> <p>6) Šípky: Výběr nabídky a ovládání jasu podsvícení obrazovky</p> <p>7) Intercom: Hlasový interkom, po stisknutí tlačítka můžete mluvit, zvuk vychází z kamery</p> | <p>8) Ukolébavky: Spuštění nebo zastavení přehrávání</p> <p>9) Mikrofon: zachytí váš hlas v případě, že držíte tlačítko 7</p> <p>10) Indikátor: Svítí modře v případě, že je monitor zapnutý.</p> <p>11) 2,8palcový displej LCD TFT</p> <p>12) Reprodukter: Přehrává zvuk</p> <p>13) Tlačítko hlasitosti: ovládá hlasitost</p> <p>14) Tlačítko napájení: Dlouze stisknete tlačítko zapnutí / vypnutí na alespoň 3 sekundy</p> <p>15) Nabíjení typu C: 5V/1A</p> <p>16) Tlačítko Reset: Resetování zařízení pomocí resetovacího kolíku</p> |
|--------------------------------------------------------------------------------------------------------------------------------------------------------------------------------------------------------------------------------------------------------------------------------------------------------------------------------------------------------------------------------------------------------------------------------------------------------------------------------------------------------------------------------------------------------|-------------------------------------------------------------------------------------------------------------------------------------------------------------------------------------------------------------------------------------------------------------------------------------------------------------------------------------------------------------------------------------------------------------------------------------------------------------------------------------------------------------------------------------------|

IKONY MENU

	Nastavení		Hlasitost
	Alarm (Teplota)		Zobrazení úrovně nabití baterie
	Ovládání jasu		Kamera není připojena
	Úroveň signálu		Přehrávání ukolébavky na displeji
	Režim volání		Číslo spárované kamery
	Ikona připojení		Přidání a odebrání kamer
	Zobrazení teploty		Detekce zvuku VOX spustí podsvícení displeje
	Časovač aktivní		Režim nočního vidění (obrazovka je černobílá)

PŘIPOJENÍ KAMERY A MONITORU

Spárování Kamery a monitoru

Zapnutí napájení: Zapněte napájení kamery a monitoru. Monitor se automaticky připojí ke kameře, pokud je zařízení spárováno z výroby.

Párování zařízení: Pokud bylo zařízení obnoveno do továrního nastavení nebo je třeba jej znovu spárovat: Stiskněte párovací tlačítko na kameře. Indikátor párování začne blikat.

Na monitoru přejděte do menu a zvolte „Přidání a odebrání kamer“, vyberte ikonu s malým symbolem +. Pokud je párování úspěšné, monitor zobrazí aktuální sílu signálu. Pokud se párování nezdaří do 30 sekund, indikátor párování přestane blikat.

Odstranění zařízení: Stisknutím tlačítka nastavení na monitoru můžete odstranit spárované zařízení z párovacího panelu. Kamery, které nebyly přidány, nelze vybrat.

Ztráta připojení: Pokud zařízení není připojeno nebo je mimo dosah, monitor zapípá. Přesuňte monitor blíže ke kameře, dokud se znovu nepřipojí.

Připomenutí odpojení: Pokud není kamera online, na monitoru se zobrazí ikona odpojení a přehraje se tón alarmu.

ZDROJ NAPÁJENÍ PRO NABÍJENÍ ZAŘÍZENÍ

- 1) Napájení kamery: Připojte konektor nabíjecího kabelu typu C ke kameře. Připojte druhý konec do adaptéru 5V/1A. Po připojení napájení se kontrolka rozsvítí zeleně, (po spuštění nočního vidění se automaticky vypne, aby noční světlo nedráždilo oči dítěte) lze používat pouze napájecí adaptér (5V/1A).
- 2) Napájení monitoru: Připojte konektor napájecího adaptéru typu C do monitoru a připojte druhý konec do adaptéru 5V/1A, používejte pouze přiložený napájecí adaptér (5V/1A), Monitor je vybaven vestavěnou dobíjecí baterií (2600mAh lithiová baterie), před prvním použitím ji nabíjete alespoň 8 hodin, při nabíjení svítí červený indikátor a po úplném nabití svítí zelený indikátor.
- 3) Ikona slabé baterie na LCD displeji zčervená a zapípá, což znamená, že je baterie slabá. Včas nabijte baterii. Když je napájení zapnuté a adaptér je vložen do LCD displeje, ikona baterie v pravém horním rohu obrazovky ukazuje, že se baterie nabíjí, a dynamicky se zobrazuje počet článků.

Způsob použití

Umístěte kameru na vhodné pevné místo (například na stůl nebo postýlku) a namiřte objektiv kamery na oblast, kterou chcete sledovat. Nastavte úhel sledování ručním otáčením kamery nahoru, dolů, doleva a doprava, dokud nebudete spokojeni se zobrazenou pozicí.

Dávejte pozor, abyste dětské výrobky nedávali do dosahu dítěte! Pokud je obraz nebo zvuk nekvalitní, zkuste jednotku přemístit na jiné místo a ujistěte se, že se jednotka nenachází v blízkosti jiných elektrických zařízení.

V momentě, kdy monitor nepoužíváte, vypněte jej dlouhým stiskem (3s) tlačítka napájení (ON/OFF) na horní straně monitoru. Pro zapnutí stiskněte tlačítko napájení na alespoň 3s.

Časovač pro kojení

Tlačítkem menu vstupte do menu, vyberte ikonu nastavení tlačítkem OK a vyberte ikonu časovače, zde můžete vybrat čas 30min, 1h nebo 2h. Potvrďte tlačítkem OK. Od dané chvíle se bude opakovat budík, dle zadaného času. Na hlavní obrazovce se zobrazí ikona s nastaveným časovačem vedle ikony stavu baterie.

Menu

Po 30 sekundách nečinnosti systém automaticky ukončí panel nabídek.

Režim nočního vidění

Dětská chůvička má osm infračervených diod s vysokou intenzitou (bez červeného světla) pro získání jasného obrazu ve tmě. Když senzor osvětlení detekuje méně světla, automaticky se aktivuje neviditelný noční přisvit a obraz přejde do černobílého módu. Zobrazí se ikona nočního režimu v horní části obrazovky.

Alarm

V menu, lze zvolit vysokou, střední a nízkou citlivost alarmu. Alarm se spustí vždy, když je překročena horní nebo spodní hranice nastavené teploty nebo vlhkosti.

Na displeji LCD se zobrazí hlasitost zvuku u kamery

4 kontrolky LED na straně LCD zobrazují hlasitost zvuku u kamerky.

Úrovně: 1.Zelená (malá) 2.Zelená (střední) Oranžová (velká) Červená (největší).

Režim volání

Držením tlačítka interkomu můžete hovořit na dítě, zvuk bude vycházet z kamery. Při přenosu neustále uvidíte obraz z kamery na monitoru. Na obrazovce se zobrazí ikona interkomu.

Hlasitost

Stisknutím tlačítka hlasitosti + nebo - v pravém horním rohu displeje LCD nastavte hlasitost.

Úroveň hlasitosti

Zobrazí se ikona a můžete vybrat požadovanou hlasitost. Úroveň od 0 do 8.

Nastavení jasu podsvícení obrazovky

Stiskněte levé nebo pravé tlačítko šipky, zobrazí se indikátor jasu na displeji. Stisknutím levého nebo pravého tlačítka vyberte požadovanou úroveň jasu. Požadovanou úroveň jasu můžete vybrat z 8 úrovní.

Ukolébavka

Chcete-li spustit nebo zastavit přehrávání ukolébavky, stiskněte tlačítko Ukolébavky na monitoru, nahoře v liště se zobrazí ikona zvuku. Opakovaným stisknutím tlačítka vyberte požadovanou skladbu z 6 ukolébavek nebo přehrávání ukolébavek ve smyčce. Na horní straně monitoru můžete vybrat požadovanou hlasitost. Čas přehrávání skladby lze nastavit přímo v menu.

Zoom

Stisknutím tlačítka přiblížení/oddálení na straně monitoru přejdete do režimu zvětšení obrazu 2x nebo 4x. Při zvoleném zvětšení se zobrazí v horní liště ikona přiblížení.

Nastavení funkce VOX

Funkce VOX (Voice Operated Exchange) umožňuje zařízení detekovat zvuk a aktivovat obrazovku nebo přehrát alarm. Zde je postup pro nastavení této funkce:

Vstup do nabídky VOX:

Stiskněte tlačítko "MENU" na monitoru pro vstup do hlavní nabídky.

Pomocí šipek vyberte nabídku VOX a stiskněte tlačítko "OK" pro vstup.

Nastavení citlivosti detekce zvuku:

V nabídce VOX můžete pomocí šipek nahoru a dolů nastavit citlivost detekce zvuku.

Existují čtyři úrovně citlivosti: vysoká, střední, nízká a vypnuto.

Vysoká citlivost: Detekuje i tiché zvuky a aktivuje obrazovku.

Střední citlivost: Detekuje běžné zvuky a aktivuje obrazovku.

Nízká citlivost: Detekuje pouze hlasité zvuky a aktivuje obrazovku.

Vypnuto: Funkce VOX je deaktivována, zvukové alarmy a automatické zapnutí obrazovky nejsou aktivní.

Uložení nastavení:

Po výběru požadované úrovně citlivosti stiskněte tlačítko "OK" pro potvrzení a uložení nastavení.

Monitor se vrátí do hlavní nabídky nebo do režimu sledování.

Aktivace VOX:

Když je funkce VOX aktivní a zařízení detekuje zvuk vyšší než nastavená citlivost, monitor se automaticky zapne a zobrazí obraz z kamery.

Pokud je zvuková detekce překročena, přehraje se také alarm.







Příklady použití funkce VOX

Noční režim: Funkce VOX je užitečná v noci, kdy se obrazovka automaticky zapne, pokud dítě začne plakat nebo vydávat zvuky.

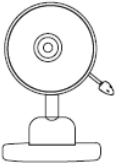
Monitorování na dálku: Umožňuje rodičům být upozorněni, na jakýkoli zvuk z dětského pokoje, i když jsou v jiné části domu. Funkce VOX poskytuje efektivní způsob, jak zajistit, že nezmeškáte žádný důležitý zvuk z dětského pokoje, aniž by byla obrazovka stále zapnutá.

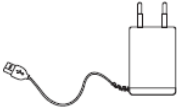
Zobrazení teploty, alarm

V menu lze nastavit ° C / ° F, nastavení nízké a vysoké teploty, když je teplota vyšší nebo nižší než nastavená hodnota, spustí se alarm. Údaj o teplotě se zobrazí v horní části displeje LCD.

		
Kamera	Monitor	Napájecí adaptér
		
Montážní sada	Flexi držák	Uživatelský manuál

ŘEŠENÍ POTÍŽÍ

Monitor se nezapne

Vyzkoušejte monitor nabít pomocí USB-C nebo jednou stiskněte tlačítko reset na zadní části zařízení.

Žádný obraz z kamery

Jednou stiskněte tlačítko RESET na zadní části monitoru, případně odpárujte a znovu spárujte kameru s monitorem.

Vybrali jste správný fotoaparát? V případě potřeby znovu vyberte fotoaparát s odpovídajícím kódem.

Rušení hlukem

Kamera a monitor mohou být příliš blízko u sebe, oddělte je od sebe a ujistěte se, že je mezi oběma zařízeními alespoň 1,5 metru, abyste zabránili vzniku rušivého zvuku.

Ujistěte se, že v místnosti nejsou žádná jiná elektronická zařízení, například televizory, počítače nebo mobilní telefony v blízkosti zařízení. Používání dalších produktů 2,4GHz, jako jsou bezdrátové sítě (směrovače Wi-Fi), mohou způsobit rušení tohoto výrobku, proto

chůvičku udržujte v minimální vzdálenosti (1,5 m) od výrobků tohoto typu.

Nebezpečí udušení: Upozornění: Nebezpečí udušení. Děti si nesmějí hrát s kabelem, hrozí udušení. Prosím, uchovávejte tento kabel mimo dosah dětí (alespoň 1,5 metru). Používejte pouze dodaný adaptér.

Iterace aktualizace funkce výrobku – všechna práva na interpretaci náleží výrobcí.

UPOZORNĚNÍ NA ZÁRUKU NA VÝROBEK

Záruka se nevztahuje na následující případy (mimo jiné):

1. Poškození způsobené nesprávným používáním, skladováním a údržbou.
2. Poškození způsobené vlastní montáží a demontáží dílů, jiných než těch, které jsou určeny pro tento výrobek.
3. Škody způsobené nedostatečnou údržbou podle požadavků specifikace výrobku.
4. Škody způsobené vyšší mocí, jako je požár, povodeň a záplava nebo úder blesku.
5. Špatnou manipulací s výrobkem.
6. Vady, které vznikly po uplynutí záruční lhůty.
7. Záruka na baterii se vztahuje pouze na případy kdy, je baterie v záruční lhůtě nefunkční.

Bezpečnostní opatření:

1. Tyto výrobky uchovávejte mimo dosah dětí. Zabráňte úrazu elektrickým proudem v důsledku k nesprávného použití.
2. Nebijte do výrobku ani jej silně nemačkejte.
3. Snažte se tento výrobek nepoužívat ve vlhkém prostředí nebo při vysokých teplotách prostředí.
4. Po poruše výrobek nerozebírejte.

Záruční a pozáruční servis

Opravy a servis je možné provádět pouze v autorizovaném servisním místě pro výrobky EVOLVEO (více na www.evolveo.com), jinak můžete zařízení poškodit a přijít o záruku.



■ Likvidace: Symbol přeškrtnutého kontejneru na výrobku, v příložené dokumentaci či na obalech znamená, že ve státech Evropské unie musí být veškerá elektrická a elektronická zařízení, baterie a akumulátory po skončení jejich životnosti likvidovány odděleně v rámci tříděného odpadu. Nevyhazujte tyto výrobky do netříděného komunálního odpadu.

PROHLÁŠENÍ O SHODĚ

Tímto společnost Abacus Electric, s.r.o. prohlašuje, že videochůvička EVOLVEO BabyMonitor N3 splňuje požadavky norem a předpisů, které jsou relevantní pro daný typ zařízení, včetně směrnice RED (2014/53/EU), a následujících norem:

EN 300 328: Elektromagnetická kompatibilita a rádiové spektrum (ERM) pro širokopásmové přenosové systémy.

EN 301 489-1: Elektromagnetická kompatibilita (EMC) pro rádiové zařízení a služby.

EN 301 489-17: Specifické podmínky pro širokopásmové datové přenosové systémy.

EN 62368-1: Audio/video, informační a komunikační technologie - Bezpečnostní požadavky.

EN 62479: Hodnocení a prokazování shody rádiových zařízení a zařízení připojených pomocí nízkofrekvenčního výkonu.

Plné znění Prohlášení o shodě naleznete na <http://ftp.evolveo.com/ce/>

Dovozce / Výrobce - **Abacus Electric, s.r.o.**
Planá 2, 370 01, Česká republika

Vyrobena v P.R.C.
Copyright © Abacus Electric, s.r.o.
www.evolveo.com
www.facebook.com/EvolveoCZ

Všechna práva vyhrazena. Vzhled a technická specifikace výrobku se mohou změnit bez předchozího upozornění.

OBSAH

OBSAH.....	15
ÚVOD.....	16
NAJAKTUÁLNEJŠIU VERZIU POUŽÍVATEĽSKEJ PRÍRUČKY.....	16
BEZPEČNOSTNÉ UPOZORNENIA A POKYNY.....	16
OBSAH BALENIA.....	16
ŠPECIFIKÁCIE.....	17
ZÁKLADNÉ BEZPEČNOSTNÉ POKYNY.....	18
POPIS PRODUKTU.....	18
IKONY MENU.....	20
PRIPOJENIE KAMERY A MONITORA.....	20
NAPÁJACÍ ZDROJ NA NABÍJANIE ZARIADENIA.....	21
FUNKCIE ZARIADENIA.....	22
RIEŠENIE PROBLÉMOV.....	25
OZNÁMENIE O ZÁRUKU NA VÝROBOK.....	26

ÚVOD

Detská pestúnka EVOLVEO Baby Monitor N3 vám umožňuje sledovať vaše dieťa kedykoľvek a odkiaľkoľvek pomocou farebného monitora LCD. Má funkcie, ako je nočné videnie, obojsmerná komunikácia, detekcia zvuku a teploty a prehrávanie uspávaniek. Detská video pestúnka je moderné a bezpečné riešenie pre každého rodiča.

NAJAKTUALNEJSIU VERZIU POUŽÍVATEĽSKEJ PRÍRUČKY

Vzhľadom na neustálu inováciu výrobkov EVOLVEO a zmeny v legislatíve nájdete vždy aktuálnu verziu tohto návodu na použitie na webovej stránke www.evolveo.com alebo jednoduchým naskenovaním nižšie uvedeného QR kódu pomocou mobilného telefónu:



BEZPEČNOSTNÉ UPOZORNENIA A POKYNY

Dôležité upozornenie!!

- Zabezpečte, aby sa dieťa nehralo s pripojenými káblami a aby bol fotoaparát umiestnený na postieľke s káblami mimo dosahu dieťaťa, pretože by sa dieťa mohlo do káblov zamotať a udusiť sa!

OBSAH BALENIA

- Kamera
- Monitor s LCD displejom
- Adaptér
- 2m kábel USB-C s 90° konektorom kamery
- Flexi držiak na upevnenie fotoaparátu
- Používateľská príručka

ŠPECIFIKÁCIE

Parameter	Špecifikácie
Model	N3
Displej	2.8 palcový TFT, 320x240
Batérie	Lítium-iónové 18650, 3,7 V, kapacita 2600 mAh
Nabíjací port	5V/1A typ C
Spotreba	Vypnuté: 100uA, Zapnuto: 135 mA, párovanie: 150mA
Životnosť batérie	300 nabíjacích cyklov na viac ako 80 %
Mikrofon	-38db ±3db, rozsah 5 metrov
Reproduktor	8Ω, 1W
Prenosová frekvencia	2.4 GHz
Rozsah prenosu	Do 300 metrov na otvorenom priestranstve
Materiál	ABS plast
Hmotnosť	125 g
Senzor obrazu	VGA GC0308, Efektívne pixely: 640x480P
Nočné videnie	8 infračervených LED diód, 940 nm, bez červeného svetla, dosah 5 m
Formát videa	H.265, 10fps
Detekcia zvuku VOX	Vysoká, stredná, nízka, vypnutá
Ukolébavky	6 skladieb, rôzne režimy prehrávania
Počet kamier	Až 4 kamery na jedno LCD

STUPEŇ OCHRANY PRED ÚRAZOM ELEKTRICKÝM PRÚDOM:

Trieda II - Ochrana pred úrazom elektrickým prúdom

Ďalšie informácie a najaktuálnejšiu verziu príručky nájdete na adrese www.evolveo.com.

ZÁKLADNÉ BEZPEČNOSTNÉ POKYNY

- 1) Uchovávajte mimo dosahu detí: Deti môžu zariadenie ľahko poškodiť alebo sa zraniť. Detská pestúnka nie je hračka.
- 2) Vyhnite sa vlhkosti: Zariadenie nepoužívajte vo vlhkom prostredí, aby ste predišli úrazu elektrickým prúdom alebo poškodeniu zariadenia.
- 3) Neohýbajte sa ani nestláčajte: Nepoškodzujte zariadenie silným tlakom alebo ohýbaním, mohlo by to viesť k jeho poruche.
- 4) Použite správny adaptér: Na nabíjanie zariadenia používajte iba dodaný napájací adaptér (5V/1A), aby ste zabránili jeho poškodeniu.
- 5) Vyhnite sa rušeniu: Zariadenie umiestnite mimo dosahu iných elektronických zariadení, ktoré by mohli spôsobovať rušenie signálu, napríklad smerovačov Wi-Fi alebo mobilných telefónov.
- 6) Bezpečnostné upozornenie: Napájacie káble uchovávajte mimo dosahu detí, aby ste predišli nehodám, ako je napríklad udusenie.

POPIS PRODUKTU

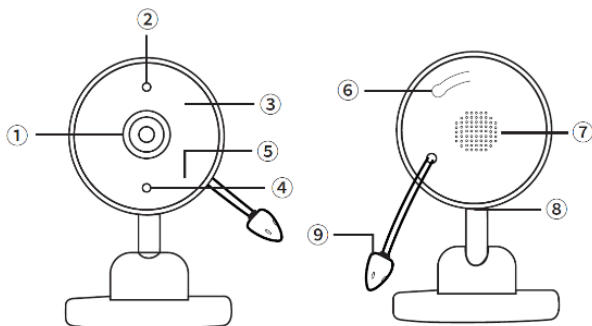

- 1) Kamera: HD kamera
- 2) Snímač osvetlenia: meria úroveň osvetlenia a zisťuje, kedy je aktivovaný nočný režim
- 3) Infračervené svetlo: svetlo pre nočné videnie
- 4) Indikačná LED dióda

- 5) Mikrofón: zachytáva zvuk pre vaše video
- 6) Tlačidlo párovania: podržaním spustíte režim párovania s monitorom
- 7) Reproduktor: Prehráva zvuk
- 8) Napájanie typu C: 5V/1A
- 9) Snímač teploty: sníma teplotu v reálnom čase

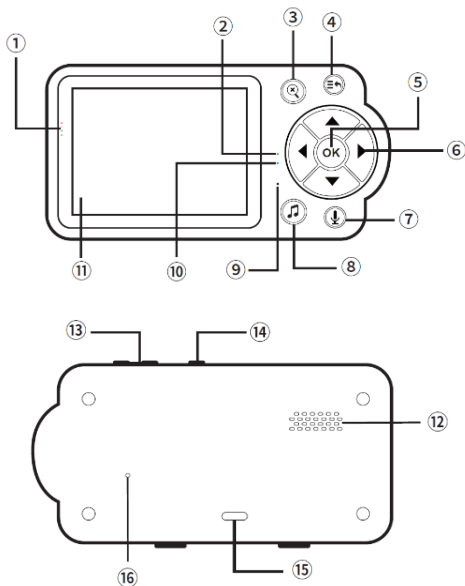

- 1) Zvukový indikátor kamery: Indikátor zobrazuje úroveň hluku fotoaparátu, napríklad plač
- 2) Indikátor nabíjania: pri nabíjaní svieti červeno a pri plnom nabití zeleno
- 3) Priblíženie/oddialenie: priblíženie alebo oddialenie - 2x Zoom
- 4) Tlačidlo Menu: Vstup do menu, má aj funkciu tlačidla späť
- 5) OK: Potvrdzovacie tlačidlo
- 6) Šípky: Výber ponuky a ovládanie jasu podsvietenia obrazovky
- 7) Intercom: Hlasový interkom, môžete hovoriť stlačením tlačidla, zvuk vychádza z kamery

- 8) Ukolébavky: Spustenie alebo zastavenie prehrávania
- 9) Mikrofón: sníma váš hlas, ak podržíte tlačidlo 7
- 10) Indikátor: Svieti modro, keď je monitor zapnutý.
- 11) 2,8palcový displej LCD TFT
- 12) Reprodukter: Prehráva zvuk
- 13) Tlačidlo hlasitosti: ovláda hlasitosť
- 14) Tlačidlo napájania: Dlhو stlačte tlačidlo zapnutia/vypnutia na minimálne 3 sekundy
- 15) Nabíjanie typu C: 5V/1A
- 16) Tlačidlo Reset: Resetovanie zariadenia pomocou resetovacieho kolíka

IKONY MENU

	Nastavenia		Zvázok
	Alarm (Teplota)		Zobrazenie úrovne nabitia batérie
	Ovládanie jasu		Kamera nie je pripojená
	Úroveň signálu		Prehrávanie uspávanky na displeji
	Režim volania		Číslo spárovaného fotoaparátu
	Ikona pripojenia		Pridávanie a odstraňovanie kamier
	Zobrazenie teploty		Detekcia zvuku VOX spúšťa podsvietenie displeja
	Časovač aktívny		Režim nočného videnia (obrazovka je čiernobiela)

PRIPOJENIE KAMERY A MONITORA

Spárovanie kamery a monitora

Zapnutie napájania: Zapnite napájanie fotoaparátu a monitora. Monitor sa automaticky pripojí ku kamere, ak je zariadenie spárované z výroby.

Párovanie zariadení: Ak bolo zariadenie resetované na výrobné nastavenia alebo ak je potrebné ho znovu spárovať:

Stlačte tlačidlo párovania na fotoaparáte. Indikátor párovania bude blikať.

Na monitore prejdite do ponuky a vyberte položku "Pridať a odstrániť fotoaparáty", vyberte ikonu s malým symbolom +.

Ak je párovanie úspešné, na monitore sa zobrazí aktuálna sila signálu.

Ak sa párovanie nepodarí do 30 sekúnd, indikátor párovania prestane blikať.

Odstránenie zariadenia: Stlačením tlačidla nastavení na monitore odstráňte spárované zariadenie z panela párovania. Kamery, ktoré neboli pridané, nie je možné vybrať.

Strata spojenia: Ak zariadenie nie je pripojené alebo je mimo dosahu, monitor zapípa. Posúvajte monitor bližšie k fotoaparátu, kým sa znovu nepripojí.

Upozornenie na odpojenie: Ak fotoaparát nie je online, na monitore sa zobrazí ikona odpojenia a zaznie zvukový signál.

NAPÁJACÍ ZDROJ NA NABÍJANIE ZARIADENIA

- 1) Napájanie fotoaparátu: Pripojte konektor nabíjacieho kábla typu C k fotoaparátu. Druhý koniec pripojte k adaptéru 5V/1A. Po pripojení napájania sa kontrolka rozsvieti na zeleno (po spustení nočného videnia sa automaticky vypne, aby nočné svetlo nedráždilo oči dieťaťa), môže sa používať iba napájací adaptér (5 V/1 A).
- 2) Napájanie monitora: Pripojte konektor napájacieho adaptéra typu C k monitoru a druhý koniec pripojte k adaptéru 5V/1A, používajte iba priložený napájací adaptér (5V/1A), Monitor je vybavený vstavanou nabíjateľnou batériou (lítiová batéria 2600 mAh), pred prvým použitím ju nabíjajte aspoň 8 hodín, pri nabíjaní sa rozsvieti červený indikátor a pri úplnom nabití sa rozsvieti zelený indikátor.
- 3) Ikona slabej batérie na LCD displeji sa zmení na červenú a zaznie zvukový signál, čo znamená, že batéria je slabá. Batériu včas nabite. Keď je napájanie zapnuté a adaptér je vložený do LCD displeja, ikona batérie v pravom hornom rohu obrazovky indikuje, že sa batéria nabíja, a dynamicky zobrazuje počet článkov.

Spôsob použitia

Umiestnite kameru na vhodné pevné miesto (napríklad na stôl alebo postieľku) a nasmerujte objektív kamery na oblasť, ktorú chcete monitorovať.

Uhol zobrazenia nastavte ručným otáčaním fotoaparátu nahor, nadol, doľava a doprava, kým nebudete spokojní so zobrazenou polohou. Dávajte pozor, aby ste výrobky pre deti nedávali do dosahu dieťaťa! Ak je kvalita obrazu alebo zvuku zlá, skúste premiestniť jednotku na iné miesto a uistite sa, že sa jednotka nenachádza v blízkosti iných elektrických zariadení.

Keď monitor nepoužívate, vypnite ho dlhým stlačením (3 s) tlačidla napájania (ON/OFF) na hornej strane monitora. Ak chcete zariadenie zapnúť, stlačte tlačidlo napájania aspoň na 3 s.

Časovač na dočenie

Pomocou tlačidla menu vstúpte do ponuky, tlačidlom OK vyberte ikonu nastavení a vyberte ikonu časovača, tu môžete vybrať čas 30 min, 1 h alebo 2 h. Potvrďte tlačidlom OK. Od tohto momentu sa bude budík opakovať podľa nastaveného času. Na hlavnej obrazovke sa vedľa ikony stavu batérie zobrazí ikona časovača.

Menu

Po 30 sekundách nečinnosti systém automaticky ukončí panel ponúk.

Režim nočného videnia

Detická pestúnka má osem infračervených diód LED s vysokou intenzitou (bez červeného svetla), ktoré poskytujú jasný obraz v tme. Keď snímač osvetlenia zistí menej svetla, automaticky sa aktivuje neviditeľné nočné svetlo a obraz prejde do čiernobieleho režimu. V hornej časti obrazovky sa zobrazí ikona nočného režimu.

Alarm

V ponuke môžete vybrať vysokú, strednú a nízku citlivosť alarmu. Alarm sa spustí vždy, keď sa prekročí horná alebo dolná hranica nastavenej teploty alebo vlhkosti.

Na LCD displeji sa zobrazuje hlasitosť zvuku fotoaparátu

4 kontrolky LED na bočnej strane displeja LCD zobrazujú hlasitosť zvuku fotoaparátu.

Úrovně: 1.Zelená (malá) 2.Zelená (stredná) Oranžová (veľká) Červená (najväčšia).

Režim volania

Podržaním tlačidla interkomu môžete hovoriť s dieťaťom, zvuk bude vychádzať z kamery. Počas prenosu sa na monitore neustále zobrazuje obraz z kamery. Na obrazovke sa zobrazí ikona interkomu.

Zväzok

Stlačením tlačidla hlasitosti + alebo - v pravom hornom rohu LCD displeja upravte hlasitosť.

Úroveň hlasitosti

Zobrazí sa ikona a môžete vybrať požadovanú hlasitosť.

Úroveň od 0 do 8.

Nastavenie jasú podsvietenia obrazovky

Stlačte tlačidlo so šípkou doľava alebo doprava, na displeji sa zobrazí indikátor jasú. Stlačením ľavého alebo pravého tlačidla vyberte požadovanú úroveň jasú. Požadovanú úroveň jasú si môžete vybrať z 8 úrovní.

Ukolébavka

Ak chcete spustiť alebo zastaviť uspávanku, stlačte tlačidlo Uspávanka na monitore a v hornej lište sa zobrazí ikona zvuku. Opakovaným stláčaním tlačidla vyberte požadovanú skladbu zo 6 uspávaniek alebo prehrávajte uspávanky v slučke. Požadovanú hlasitosť môžete vybrať na hornej strane monitora. Čas prehrávania skladby môžete nastaviť priamo v ponuke.

Zoom

Stlačením tlačidla priblíženia/oddialenia na bočnej strane monitora vstúpte do režimu 2-násobného alebo 4-násobného priblíženia. Pri zvolenom zväčšení sa v hornej lište zobrazí ikona zväčšenia.

Nastavenia VOX

Funkcia VOX (Voice Operated Exchange) umožňuje zariadeniu rozpoznať zvuk a aktivovať obrazovku alebo prehrať alarm. Tu je postup nastavenia tejto funkcie:

Zadajte ponuku VOX:

Stlačením tlačidla "MENU" na monitore vstúpte do hlavnej ponuky. Pomocou tlačidiel so šípkami vyberte ponuku VOX a stlačením tlačidla "OK" vstúpte do nej.

Nastavenie citlivosti detekcie zvuku:

V ponuke VOX môžete pomocou šípok nahor a nadol nastaviť citlivosť detekcie zvuku.

K dispozícii sú štyri úrovne citlivosti: vysoká, stredná, nízka a vypnutá.

Vysoká citlivosť: Rozpozná aj tiché zvuky a aktivuje obrazovku.

Stredná citlivosť: Rozpozná bežné zvuky a aktivuje obrazovku.

Nízka citlivosť: Rozpozná iba hlasné zvuky a aktivuje obrazovku.

Vypnuté: Funkcia VOX je deaktivovaná, zvukové alarmy a automatické prepínanie obrazovky nie sú aktívne.

Uloženie nastavení:

Po výbere požadovanej úrovne citlivosti stlačte tlačidlo "OK", čím potvrdíte a uložíte nastavenia.

Monitor sa vráti do hlavnej ponuky alebo do režimu sledovania.

Aktivácia VOX:

Keď je funkcia VOX aktívna a zariadenie rozpoznať zvuk vyšší ako nastavená citlivosť, monitor sa automaticky zapne a zobrazí obraz z kamery.

Ak je detekcia zvuku prekročená, prehrá sa aj alarm.

Príklady používania VOX







Nočný režim: Funkcia VOX je užitočná v noci, keď sa obrazovka automaticky zapne, ak dieťa začne plakať alebo vydávať zvuky.

Vzdialené monitorovanie: Umožňuje upozorniť rodičov na akýkoľvek zvuk z detskej izby, aj keď sa nachádzajú v inej časti domu.

Funkcia VOX poskytuje účinný spôsob, ako zabezpečiť, aby vám neunikol žiadny dôležitý zvuk z detskej izby bez toho, aby bola obrazovka stále zapnutá.

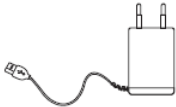
Zobrazenie teploty, alarm

V ponuke možno nastaviť °C/°F, nastavenie nízkej a vysokej teploty, keď je teplota vyššia alebo nižšia ako nastavená hodnota, spustí sa alarm. Hodnota teploty sa zobrazuje v hornej časti LCD displeja.

		
Kamera	Monitor	Napájací adaptér
		
Montážna súprava	Flexi držiak	Používateľská príručka

RIEŠENIE PROBLÉMOV

Monitor sa nezapne

Skúste monitor nabíjať pomocou USB-C alebo raz stlačte tlačidlo resetovania na zadnej strane zariadenia.

Žiadny obraz z kamery

Stlačte raz tlačidlo RESET na zadnej strane monitora alebo zrušte a znovu spárujte fotoaparát s monitorom.

Vybrali ste si správny fotoaparát? V prípade potreby opätovne vyberte fotoaparát s príslušným kódom.

Rušenie hlukom

Kamera a monitor môžu byť príliš blízko pri sebe, oddel'te ich a uistite sa, že je medzi nimi vzdialenosť aspoň 1,5 metra, aby sa zabránilo rušivým zvukom.

Uistite sa, že v blízkosti zariadenia nie sú žiadne iné elektronické zariadenia, napríklad televízory, počítače alebo mobilné telefóny. Používanie iných 2,4 GHz produktov, ako sú bezdrôtové siete (Wi-Fi routery), môže spôsobovať rušenie tohto produktu, preto udržiajte detskú pestúnku v minimálnej vzdialenosti (1,5 m) od týchto typov produktov.

Nebezpečenstvo udusenía: Varovanie: Nebezpečenstvo udusenía. Deti sa nesmú hrať s káblom, hrozí nebezpečenstvo udusenía. Udržiajte tento kábel mimo dosahu detí (aspoň 1,5 metra). Používajte iba dodaný adaptér.

Iterácia aktualizácií funkcií produktu - všetky práva na interpretáciu patria výrobcovi.

OZNÁMENIE O ZÁRUKU NA VÝROBOK

Záruka sa nevzťahuje (okrem iného) na:

1. Poškodenie spôsobené nesprávnym používaním, skladovaním a údržbou.
2. Poškodenie spôsobené vlastnou montážou a demontážou iných dielov, ako sú diely určené pre tento výrobok.
3. Poškodenie spôsobené nedostatočnou údržbou požiadavky špecifikácie výrobku.
4. Škody spôsobené vyššou mocou, ako je požiar, povodeň alebo úder blesku.
5. Nesprávne zaobchádzanie s výrobkom.
6. Závady, ktoré sa vyskytnú po uplynutí záručnej doby.
7. Záruka na batériu sa vzťahuje len na prípady, keď je batéria počas záručnej doby nefunkčná.

Bezpečnostné opatrenia:

1. Tieto výrobky uchovávajte mimo dosahu detí. Zabráňte úrazu elektrickým prúdom v dôsledku nesprávneho používania.
2. Do výrobku neudierajte ani ho silno nestláčajte.

3. Snažte sa nepoužívať tento výrobok vo vlhkom prostredí alebo pri vysokých teplotách okolia.
4. Po poruche výrobok nerozoberajte.

Záručný a pozáručný servis

Opravy a servis možno vykonávať len v autorizovanom servise výrobkov EVOLVEO (viac na www.evolveo.com), inak môže dôjsť k poškodeniu zariadenia a strate záruky.



■ Likvidácia: Symbol prečiarknutého kontajnera na výrobku, v sprievodnej dokumentácii alebo na obale znamená, že v Európskej únii sa všetky elektrické a elektronické zariadenia, batérie a akumulátory musia po skončení ich životnosti likvidovať oddelene ako súčasť triedeného odpadu. Tieto výrobky nevyhadzujte do netriedeného komunálneho odpadu.

VYHLÁSENIE O ZHODE

Spoločnosť Abacus Electric, s.r.o. týmto vyhlasuje, že videomonitor EVOLVEO BabyMonitor N3 spĺňa požiadavky noriem a predpisov, ktoré sa vzťahujú na daný typ zariadenia, vrátane smernice RED (2014/53/EÚ) a nasledujúcich noriem:

EN 300 328: Elektromagnetická kompatibilita a rádiové spektrum (ERM) pre širokopásmové prenosové systémy.

EN 301 489-1: Elektromagnetická kompatibilita (EMC) pre rádiové zariadenia a služby.

EN 301 489-17: Špecifické podmienky pre systémy širokopásmového prenosu údajov.

EN 62368-1: Audio/video, informačné a komunikačné technológie - Bezpečnostné požiadavky.

EN 62479: Hodnotenie a preukazovanie zhody rádiových zariadení a zariadení pripojených nízkofrekvenčným napájaním.

Úplné znenie vyhlásenia o zhode nájdete na adrese <http://ftp.evolveo.com/ce/>.

Dovozca / výrobca - **Abacus Electric, s.r.o.**
Planá 2, 370 01, Česká republika

Vyrobené v Portugalsku
Copyright © Abacus Electric, s.r.o.
www.evolveo.com
www.facebook.com/EvolveoCZ

Všetky práva vyhradené. Vzhľad a technické špecifikácie výrobku sa môžu zmeniť bez predchádzajúceho upozornenia.

CONTENTS

CONTENTS.....	29
INTRODUCTION	30
THE MOST UP-TO-DATE VERSION OF THE USER MANUAL.....	30
SAFETY WARNINGS AND INSTRUCTIONS.....	30
PACKAGING CONTENT	30
SPECIFICATIONS.....	31
BASIC SAFETY INSTRUCTIONS.....	32
PRODUCT DESCRIPTION.....	32
ICONS MENU.....	34
CAMERA AND MONITOR CONNECTION.....	34
POWER SUPPLY FOR CHARGING THE DEVICE.....	35
DEVICE FUNCTIONS.....	36
SOLVING THE PROBLEMS	39
PRODUCT WARRANTY NOTICE	40

INTRODUCTION

The EVOLVEO Baby Monitor N3 baby monitor allows you to monitor your baby at any time and from anywhere using the colour LCD Monitor. It has features such as night vision, two-way communication, sound and temperature detection, and lullaby playback. The baby video baby monitor is a modern and safe solution for every parent.

THE MOST UP-TO-DATE VERSION OF THE USER MANUAL

Due to the ongoing innovation of EVOLVEO products and changes in legislation, you can always find the most up-to-date version of this user manual on the website www.evolveo.com, or by simply scanning the QR code shown below with your mobile phone:



SAFETY WARNINGS AND INSTRUCTIONS

Important notice!!

- Make sure that the child does not play with the attached cables and that the camera on the cot has the cables placed out of the child's reach, the child could get tangled in the cables and suffocate!

PACKAGING CONTENT

- Kamera
- Monitor with LCD display
- Adapter
- 2m USB-C cable with 90° camera connector
- Flexi mount for camera attachment
- User manual

SPECIFICATIONS

Parametr	Specifications
Model	N3
Display	2.8 inch TFT, 320x240
Batteries	Lithium-ion 18650, 3.7V, capacity 2600mAh
Charging port	5V/1A type C
Consumption	Off: 100uA, On: 135mA, Pairing: 150mA
Battery lifetime	300 charge cycles at over 80%
Microphone	-38db \pm 3db, Range 5 meters
Speaker	8 Ω , 1W
Transmission frequency	2.4 GHz
Transmission range	Up to 300 metres in the open
Material	ABS plastic
Weight	125 g
Image sensor	VGA GC0308, Effective pixels: 640x480P
Night vision	8 infrared LEDs, 940nm, no red light, 5m range
Video format	H.265, 10fps
VOX sound detection	High, medium, low, off
Lullabies	6 songs, different playback modes
Number of cameras	Up to 4 cameras per LCD

DEGREE OF PROTECTION AGAINST ELECTRIC SHOCK:

Class II - Protection against electric shock

For more information and the most up-to-date version of the manual, visit www.evolveo.com.

BASIC SAFETY INSTRUCTIONS

- 1) Keep out of reach of children: Children can easily damage the device or injure themselves. A baby monitor is not a toy.
- 2) Avoid moisture: Do not use the device in a humid environment to avoid electric shock or damage to the device.
- 3) Do not bend or squeeze: Do not damage the device by applying strong pressure or bending it, this could lead to its malfunction.
- 4) Use the correct adapter: Only use the supplied power adapter (5V/1A) to charge the device to avoid damage.
- 5) Avoid interference: Place the device away from other electronic devices that could cause signal interference, such as Wi-Fi routers or mobile phones.
- 6) Safety notice: Keep power cords out of the reach of children to prevent accidents such as suffocation.

PRODUCT DESCRIPTION

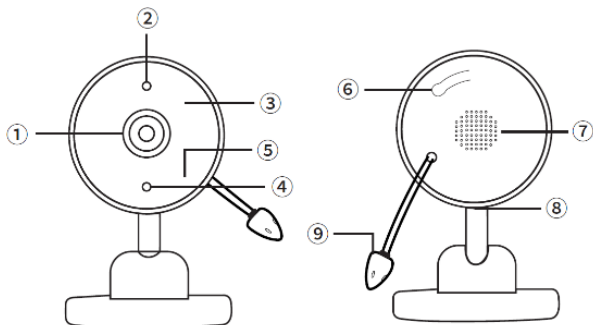

- 1) Kamera: HD camera
- 2) Illuminance sensor: measures the light level and detects when night mode is activated
- 3) Infrared light: light for night vision
- 4) Indication LED



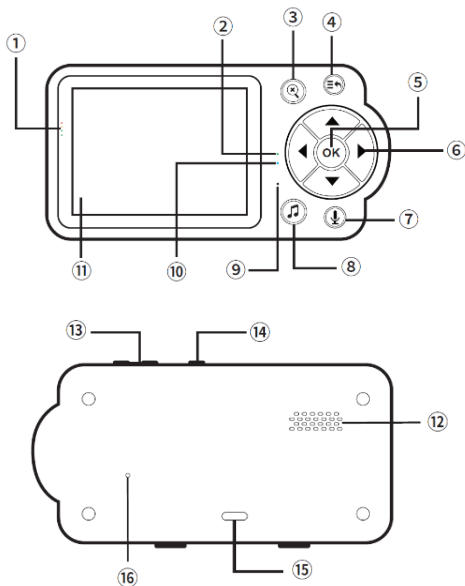













- 5) Microphone: captures sound for your video
- 6) Pairing button: hold to start pairing mode with the monitor
- 7) Reprodukator: Plays sound
- 8) Type C power supply: 5V/1A
- 9) Temperature sensor: senses temperature in real time



- 1) Camera sound indicator: The indicator shows the noise level of the camera, for example, crying
- 2) Charging indicator: glows red when charging and green when fully charged
- 3) Zoom in/out: zoom in or out - 2x Zoom
- 4) Menu button: Menu entry, also has a back key function
- 5) OK: Confirmation button
- 6) Arrows: Menu selection and screen backlight brightness control
- 7) Intercom: Voice intercom, you can speak at the touch of a button, sound comes from the camera

- 8) Lullabies: Start or stop playback
- 9) Microphone: picks up your voice if you hold down the 7 button
- 10) Indicator: Lights blue when the monitor is on.
- 11) 2.8-inch TFT LCD display
- 12) Reproduktor: Plays sound
- 13) Volume button: controls the volume
- 14) Power button: Long press the on/off button for at least 3 seconds
- 15) Type C charging: 5V/1A
- 16) Reset button: Resetting the device using the reset pin

ICONS MENU

	Settings		Volume
	Alarm (Temperature)		Battery level display
	Brightness control		Camera not connected
	Signal level		Playing a lullaby on the display
	Calling mode		Paired camera number
	Connection icon		Adding and removing cameras
	Temperature display		VOX sound detection triggers the display backlight
	Timer active		Night vision mode (screen is black and white)

CAMERA AND MONITOR CONNECTION

Pairing Camera and Monitor

Turning on the power: Turn on the power to the camera and monitor. The monitor will automatically connect to the camera if the device is paired from the factory.

Pairing devices: If the device has been reset to factory settings or needs to be paired again:

Press the pairing button on the camera. The pairing indicator will flash. On the monitor, go to the menu and select "Add and remove cameras", select the icon with the small + symbol.

If the pairing is successful, the monitor will display the current signal strength. If pairing fails within 30 seconds, the pairing indicator will stop flashing.

Removing the device: Press the settings button on the monitor to remove the paired device from the pairing panel. Cameras that have not been added cannot be selected.

Loss of connection: If the device is not connected or is out of range, the monitor will beep. Move the monitor closer to the camera until it reconnects.

Disconnection reminder: If the camera is not online, a disconnect icon will appear on the monitor and an alarm tone will play.

POWER SUPPLY FOR CHARGING THE DEVICE

- 1) Camera power supply: Connect the Type-C charging cable connector to the camera. Connect the other end to the 5V/1A adapter. When the power is connected, the indicator light turns green, (when the night vision is started, it automatically turns off so that the night light does not irritate the child's eyes) only the power adapter (5V/1A) can be used.
- 2) Monitor power supply: Connect the connector of the Type C power adapter to the monitor and connect the other end to the 5V/1A adapter, use only the included power adapter (5V/1A), The monitor is equipped with a built-in rechargeable battery (2600mAh lithium battery), charge it for at least 8 hours before first use, the red indicator lights up when charging and the green indicator lights up when fully charged.
- 3) The low battery icon on the LCD display turns red and beeps, indicating that the battery is low. Charge the battery in time. When the power is on and the adapter is inserted into the LCD, the battery icon in the upper right corner of the screen indicates that the battery is charging and dynamically displays the number of cells.

Method of use

Place the camera in a suitable fixed location (for example, on a table or cot) and point the camera lens at the area you want to monitor.

Adjust the viewing angle by manually rotating the camera up, down, left and right until you are satisfied with the displayed position.

Be careful not to put children's products within reach of a child! If the picture or sound quality is poor, try moving the unit to another location and make sure the unit is not near other electrical equipment.

When the monitor is not in use, turn it off by long pressing (3s) the power button (ON/OFF) on the top of the monitor. To switch on, press the power button for at least 3s.

Timer for breastfeeding

Use the menu button to enter the menu, select the settings icon with the OK button and select the timer icon, here you can select a time of 30min, 1h or 2h. Confirm with OK. From that moment on, the alarm will repeat according to the set time. On the main screen, a timer icon appears next to the battery status icon.

Menu

After 30 seconds of inactivity, the system will automatically exit the menu bar.

Night vision mode

The baby monitor has eight high-intensity infrared LEDs (no red light) to get a bright picture in the dark. When the illuminance sensor detects less light, the invisible night light is automatically activated and the image goes into black and white mode. The night mode icon appears at the top of the screen.

Alarm

In the menu, you can select high, medium and low alarm sensitivity. The alarm is triggered whenever the upper or lower limit of the set temperature or humidity is exceeded.

The LCD display shows the sound volume of the camera

4 LED lights on the side of the LCD show the audio volume of the camera.

Levels: 1.Green (small) 2.Green (medium) Orange (large) Red (largest).

Calling mode

By holding the intercom button you can talk to the child, the sound will come from the camera. During transmission, you will constantly see the image from the camera on the monitor. The intercom icon will appear on the screen.

Volume

Press the volume + or - button in the top right corner of the LCD display to adjust the volume.

Volume level

An icon will appear and you can select the desired volume. Level from 0 to 8.

Setting the screen backlight brightness

Press the left or right arrow button, the brightness indicator will appear on the display. Press the left or right button to select the desired brightness level. You can select the desired brightness level from 8 levels.

Lullaby

To start or stop the lullaby, press the Lullaby button on the monitor, and the sound icon will appear in the top bar. Press the button repeatedly to select the desired song from the 6 lullabies or play the lullabies in a loop. You can select the desired volume on the top of the monitor. The playback time of a song can be set directly in the menu.

Zoom

Press the zoom in/out button on the side of the monitor to enter 2x or 4x zoom mode. At the selected magnification, a zoom icon appears in the top bar.

VOX settings

VOX (Voice Operated Exchange) allows the device to detect sound and activate the screen or play an alarm. Here's how to set up this feature:

Enter the VOX offer:

Press the "MENU" button on the monitor to enter the main menu. Use the arrow keys to select the VOX menu and press the "OK" button to enter.

Adjust the sensitivity of the sound detection:

In the VOX menu, you can use the up and down arrows to adjust the sensitivity of the sound detection.

There are four sensitivity levels: high, medium, low and off.

High sensitivity: It also detects silent sounds and activates the screen.

Medium sensitivity: It detects common sounds and activates the screen.

Low sensitivity: It detects only loud sounds and activates the screen.

Off: The VOX function is deactivated, audible alarms and automatic screen switching are not active.

Save settings:

After selecting the desired sensitivity level, press the "OK" button to confirm and save the settings.

The monitor will return to the main menu or tracking mode.

VOX activation:

When the VOX function is active and the device detects a sound higher than the set sensitivity, the monitor will automatically turn on and display the camera image.

If the sound detection is exceeded, an alarm is also played.

Examples of using VOX







Night mode: The VOX function is useful at night when the screen automatically turns on if the baby starts crying or making noises.

Remote monitoring: It allows parents to be alerted to any sound from the child's room, even if they are in another part of the house.

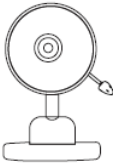
The VOX function provides an effective way to ensure you don't miss any important sounds from the baby's room without the screen always being on.

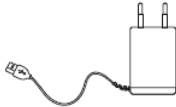
Temperature display, alarm

The menu can be set °C/°F, low and high temperature setting, when the temperature is higher or lower than the set value, the alarm will be triggered. The temperature reading is displayed at the top of the LCD.

		
Kamera	Monitor	Power adapter
		
Mounting kit	Flexi holder	User manual

SOLVING THE PROBLEMS

The monitor will not turn on

Try charging the monitor using USB-C or press the reset button on the back of the device once.

No camera image

Press the RESET button on the back of the monitor once, or unpair and re-pair the camera to the monitor.

Have you chosen the right camera? If necessary, re-select the camera with the corresponding code.

Noise interference

The camera and monitor may be too close together, separate them from each other and make sure there is at least 1.5 meters between the two devices to avoid interfering sound.

Make sure there are no other electronic devices in the room, such as TVs, computers or mobile phones near the device. The use of other 2.4GHz products such as wireless networks (Wi-Fi routers) may cause interference to this product, so keep the baby monitor at a minimum distance (1.5 m) from these types of products.

Choking hazard: Warning: Choking hazard. Children must not play with the cable, there is a risk of suffocation. Please keep this cable out of the reach of children (at least 1.5 metres). Use only the supplied adapter.

Iteration of product feature updates - all rights of interpretation belong to the manufacturer.

PRODUCT WARRANTY NOTICE

The warranty does not cover the following (among others):

1. Damage caused by improper use, storage and maintenance.
2. Damage caused by self-assembly and disassembly of parts other than those intended for this product.
3. Damage caused by lack of maintenance by requirements of the product specification.
4. Damage caused by force majeure, such as fire, flood or a lightning strike.
5. Product mishandling.
6. Defects that occur after the expiry of the warranty period.
7. The battery warranty only covers cases where the battery is inoperable within the warranty period.

Security measures:

1. Keep these products out of the reach of children. Prevent electric shock due to improper use.
2. Do not hit the product or squeeze it hard.
3. Try not to use this product in humid environments or at high ambient temperatures.
4. Do not disassemble the product after a malfunction.

Warranty and post-warranty service

Repairs and servicing can only be carried out at an authorized service point for EVOLVEO products (more at www.evolveo.com), otherwise you may damage the device and lose your warranty.



Disposal: The crossed-out container symbol on the product, in the accompanying documentation or on the packaging means that in

the European Union, all electrical and electronic equipment, batteries and accumulators must be disposed of separately at the end of their useful life as part of sorted waste. Do not dispose of these products in unsorted municipal waste.



DECLARATION OF CONFORMITY

Abacus Electric, s.r.o. hereby declares that the EVOLVEO BabyMonitor N3 video baby monitor complies with the requirements of the standards and regulations that are relevant for the type of device, including the RED Directive (2014/53/EU) and the following standards:

EN 300 328: Electromagnetic compatibility and radio spectrum (ERM) for broadband transmission systems.

EN 301 489-1: Electromagnetic compatibility (EMC) for radio equipment and services.

EN 301 489-17: Specific conditions for broadband data transmission systems.

EN 62368-1: Audio/video, information and communication technologies - Safety requirements.

EN 62479: Evaluation and demonstration of conformity of radio equipment and equipment connected by low frequency power.

The full text of the Declaration of Conformity can be found at <http://ftp.evolveo.com/ce/>

Importer / Manufacturer - **Abacus Electric, s.r.o.**
Planá 2, 370 01, Czech Republic

Made in P.R.C.
Copyright © Abacus Electric, s.r.o.
www.evolveo.com
www.facebook.com/EvolveoCZ

All rights reserved. The appearance and technical specifications of the product are subject to change without notice.

TARTALOM

TARTALOM.....	42
BEVEZETÉS	43
A FELHASZNÁLÓI KÉZIKÖNYV LEGFRISSEBB VERZIÓJA.....	43
BIZTONSÁGI FIGYELMEZTETÉSEK ÉS UTASÍTÁSOK.....	43
CSOMAGOLÁSI TARTALOM.....	43
SPECIFIKÁCIÓK.....	44
ALAPVETŐ BIZTONSÁGI UTASÍTÁSOK.....	45
TERMÉKLEÍRÁS.....	46
IKONY MENU.....	48
KAMERA ÉS MONITOR CSATLAKOZTATÁSA.....	49
TÁPEGYSÉG A KÉSZÜLÉK TÖLTÉSÉHEZ.....	49
ESZKÖZFUNKCIÓK.....	50
A PROBLÉMÁK MEGOLDÁSA.....	54
TERMÉKSZAVATOSSÁGI NYILATKOZAT	55

BEVEZETÉS

Az EVOLVEO Baby Monitor N3 bébiőr lehetővé teszi, hogy a színes LCD monitor segítségével bármikor és bárhol megfigyelhesse gyermekét. Olyan funkciókkal rendelkezik, mint az éjszakai látás, a kétirányú kommunikáció, a hang- és hőmérséklet-érzékelés, valamint az altatódalok lejátszása. A videós bébiőr modern és biztonságos megoldás minden szülő számára.

A FELHASZNÁLÓI KÉZIKÖNYV LEGFRISSEBB VERZIÓJA

Az EVOLVEO termékek folyamatos megújulása és a jogszabályi változások miatt a jelen használati útmutató mindig a legfrissebb változatát találja meg a www.evolveo.com weboldalon, vagy egyszerűen az alábbi QR-kódot beolvasva mobiltelefonjával:



BIZTONSÁGI FIGYELMEZTETÉSEK ÉS UTASÍTÁSOK

Fontos értesítés!!!

- Ügyeljen arra, hogy a gyermek ne játsszon a csatlakoztatott kábelekkel, és hogy a kiságyon lévő kamera kábele a gyermek számára elérhetetlen helyen legyenek, a gyermek belegabalyodhat a kábelekbe és megfulladhat!

CSOMAGOLÁSI TARTALOM

- Kamera
- Monitor LCD kijelzővel
- Adapter
- 2 méteres USB-C kábel 90°-os kameracsatlakozóval
- Rugalmas rögzítőelem a kamera rögzítéséhez
- Felhasználói kézikönyv

SPECIFIKÁCIÓK

Paraméter	Műszaki adatok
Modell	N3
Megjelenítés	2,8 hüvelykes TFT, 320x240
Akkumulátorok	Lítium-ion 18650, 3.7V, kapacitás 2600mAh
Töltőport	5V/1A C típus
Fogyasztás	Kikapcsolva: 100uA, On: 135mA, párosítás: 150mA
Az akkumulátor élettartama	300 töltési ciklus 80% feletti töltöttségi szinten
Mikrofon	-38db ±3db, 5 méteres hatótávolság
Beszélő	8Ω, 1W
Átviteli frekvencia	2.4 GHz
Átviteli tartomány	Akár 300 méterig a szabadban
Anyag	ABS műanyag
Súly	125 g
Képzékelő	VGA GC0308, effektív képpontok: 640x480P
Éjszakai látás	8 infravörös LED, 940 nm, nincs vörös fény, 5 m-es hatótávolság
Videó formátum	H.265, 10fps
VOX hangérzékelés	Magas, közepes, alacsony, kikapcsolva
Altatódalok	6 dal, különböző lejátszási módok
Kamerák száma	LCD-nként akár 4 kamera

AZ ÁRAMÜTÉS ELLENI VÉDELEM MÉRTÉKE:

II. osztály - áramütés elleni védelem

További információkért és a kézikönyv legfrissebb változatáért látogasson el a www.evolveo.com weboldalra.

ALAPVETŐ BIZTONSÁGI UTASÍTÁSOK

- 1) Gyermekektől elzárva tartandó: A gyermekek könnyen megrongálhatják a készüléket vagy megsérülhetnek. A bébiőr nem játék.
- 2) Kerülje a nedvességet: Ne használja a készüléket párás környezetben, hogy elkerülje az áramütést vagy a készülék károsodását.
- 3) Ne hajlítsa vagy szorítsa meg: Ne sértse meg a készüléket erős nyomással vagy hajlítással, ez a készülék meghibásodásához vezethet.
- 4) Használja a megfelelő adaptert: A sérülések elkerülése érdekében csak a mellékelt hálózati adaptert (5V/1A) használja a készülék töltéséhez.
- 5) Kerülje az interferenciát: Helyezze a készüléket más olyan elektronikus eszközöktől távol, amelyek jelzavarokat okozhatnak, például Wi-Fi routerektől vagy mobiltelefonoktól.
- 6) Biztonsági figyelmeztetés: Tartsa a tápkábeleket a gyermekek számára elérhetetlen helyen, hogy megelőzze az olyan baleseteket, mint például a fulladás.

TERMÉKLEÍRÁS

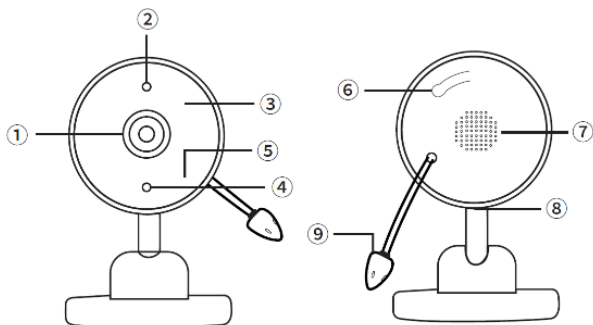

- 1) Kamera: HD kamera
- 2) Fényerősség-érzékelő: méri a fényszintet és érzékeli, ha az éjszakai üzemmód be van kapcsolva.
- 3) Infravörös fény: fény az éjszakai látáshoz
- 4) Jelző LED



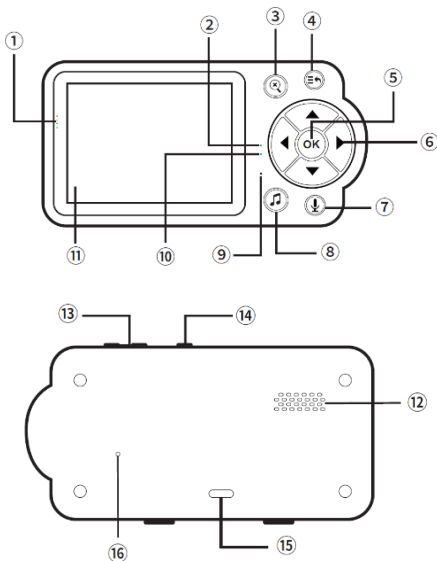













- 5) Mikrofon: rögzíti a hangot a videójához.
- 6) Párosító gomb: tartsa lenyomva a monitorral való párosítási mód elindításához.
- 7) Előadó: Hangot játszik
- 8) C típusú tápegység: 5V/1A
- 9) Hőmérséklet-érzékelő: valós időben érzékeli a hőmérsékletet.



- 1) Kamera hangjelző: A kijelző a kamera zajszintjét mutatja, például sírástól
- 2) Töltésjelző: töltéskor pirosan világít, és zöld színű, ha teljesen feltöltve van
- 3) Nagyítás/ kicsinyítés: nagyítás vagy kicsinyítés - 2x Zoom
- 4) Menü gomb: Menübevitel, visszalépés funkcióval is rendelkezik
- 5) OK: Megerősítő gomb
- 6) Nyilak: Menü kiválasztása és a képernyő háttérvilágítás fényerejének szabályozása
- 7) Intercom: Hangos kaputelefon, egy gombnyomással beszélhet, a hang a kamerából jön.

- 8) Altatódalok: A lejátszás elindítása vagy leállítás
- 9) Mikrofon: felveszi a hangját, ha lenyomva tartja a 7 gombot.
- 10) Jelző: Kék színnel világít, ha a monitor be van kapcsolva.
- 11) 2,8 hüvelykes TFT LCD kijelző
- 12) Előadó: Hangot játszik
- 13) Hangerő gomb: a hangerő szabályozása
- 14) Bekapcsológomb: Nyomja meg hosszan a be/kikapcsoló gombot legalább 3 másodpercig.
- 15) C típusú töltés: 5V/1A
- 16) Reset gomb: Az eszköz alaphelyzetbe állítása a reset pin segítségével

IKONY MENU

	Beállítások		Kötet
	Riasztás (hőmérséklet)		Az akkumulátor töltöttségi szintjének kijelzése
	Fényerőszabályozás	 waiting for connection	A kamera nincs csatlakoztatva
	Jelszint		Altatódal lejátszása a kijelzőn
	Hívási mód		Párosított kamera száma
	Csatlakozás ikon		Kamerák hozzáadása és eltávolítása
	Hőmérséklet kijelző		VOX hangérzékelés bekapcsolja a kijelző háttérvilágítás át
	Időzítő aktív		Éjjellátó üzemmód (a képernyő fekete-fehér)

KAMERA ÉS MONITOR CSATLAKOZTATÁSA

A kamera és a monitor párosítása

Bekapcsolás: Kapcsolja be a kamerát és a monitort. A monitor automatikusan csatlakozik a kamerához, ha a készülék gyárilag párosítva van.

Eszközök párosítása: Ha a készüléket visszaállították a gyári beállításokra, vagy újra párosítani kell:

Nyomja meg a párosítás gombot a fényképezőgépen. A párosítás jelzőfénye villogni fog.

A monitoron lépjen a menübe, és válassza a "Kamerák hozzáadása és eltávolítása" menüpontot, majd válassza ki a kis + szimbólummal ellátott ikont.

Ha a párosítás sikeres, a monitoron megjelenik az aktuális jelerősség. Ha a párosítás 30 másodpercen belül megghiúsul, a párosítás jelzője nem villog tovább.

A készülék eltávolítása: Nyomja meg a monitoron a beállítások gombot a párosított eszköz eltávolításához a párosítási panelről. A hozzá nem adott kamerák nem választhatók ki.

A kapcsolat megszakadása: Ha a készülék nincs csatlakoztatva vagy hatótávon kívül van, a monitor hangjelzést ad. Vigye közelebb a monitort a kamerához, amíg az újra nem csatlakozik.

Kikapcsolási emlékeztető: Ha a kamera nem online, a monitoron megjelenik a kapcsolat megszakadása ikon, és egy riasztási hangjelzés szólal meg.

TAPEGYSÉG A KÉSZÜLÉK TÖLTÉSÉHEZ

- 1) Kamera tápegység: Csatlakoztassa a C típusú töltőkábel csatlakozóját a kamerához. Csatlakoztassa a másik végét az 5V/1A adapterhez. Amikor a tápellátás csatlakoztatva van, a jelzőfény zöldre vált, (az éjszakai látás indításakor automatikusan kikapcsol, hogy az éjszakai fény ne irritálja a gyermek szemét) csak a hálózati adapter (5V/1A) használható.
- 2) Monitor tápegység: Csatlakoztassa a C típusú hálózati adapter csatlakozóját a monitorhoz, és csatlakoztassa a másik végét az

5V/1A adapterhez, csak a mellékelt hálózati adaptert használja (5V/1A). A monitor beépített újratölthető akkumulátorral van felszerelve (2600mAh lítium akkumulátor), az első használat előtt legalább 8 órán keresztül töltsse fel, a piros kijelző töltés közben világít, a zöld kijelző pedig akkor világít, ha teljesen feltöltött.

- 3) Az LCD-kijelzőn az alacsony töltöttségű akkumulátor ikonja pirosra vált és csipog, jelezve, hogy az akkumulátor töltöttsége alacsony. Töltsse fel időben az akkumulátort. Ha a készülék be van kapcsolva, és az adaptert az LCD kijelzőbe helyezték, a képernyő jobb felső sarkában lévő akkumulátor ikon jelzi, hogy az akkumulátor töltődik, és dinamikusan megjeleníti a cellák számát.

ESZKÖZFUNKCIÓK

Használat módja

Helyezze a kamerát egy megfelelő, rögzített helyre (például egy asztalra vagy kiságyra), és irányítsa a kamera objektívjét a megfigyelni kívánt területre.

Állítsa be a látószöveget a kamera kézi forgatásával felfelé, lefelé, balra és jobbra, amíg a megjelenített pozícióval elégedett nem lesz.

Vigyázzunk, hogy a gyermekeknek szánt termékeket ne tegyük a gyermek számára elérhető közelségbe! Ha a kép- vagy hangminőség rossz, próbálja meg a készüléket más helyre áthelyezni, és győződjön meg róla, hogy a készülék nincs más elektromos berendezés közelében.

Ha a monitort nem használja, kapcsolja ki a monitor tetején található bekapcsológomb (ON/OFF) hosszú (3 másodperces) lenyomásával. A bekapcsoláshoz nyomja meg a bekapcsológombot legalább 3 másodpercig.

Időzítő a szoptatáshoz

A menü gomb segítségével lépjen be a menübe, válassza ki a beállítások ikont az OK gombbal, majd válassza ki az időzítő ikont, itt 30 perc, 1 óra vagy 2 óra időtartamot választhat. Erősítse meg az OK gomb megnyomásával. Ettől a pillanattól kezdve a riasztás a beállított idő szerint ismétlődik. A főképernyőn az akkumulátor állapotának ikonja mellett megjelenik egy időzítő ikon.

Menu

30 másodperc inaktivitás után a rendszer automatikusan kilép a menüsorból.

Éjjellátó üzemmód

A bébiőr nyolc nagy intenzitású infravörös LED-del rendelkezik (nincs vörös fény), hogy a sötétben is világos képet kapjon. Amikor a megvilágításérzékelő kevesebb fényt érzékel, a láthatatlan éjszakai fény automatikusan bekapcsol, és a kép fekete-fehér üzemmódba vált. A képernyő tetején megjelenik az éjszakai üzemmód ikonja.

Alarm

A menüben kiválaszthatja a magas, közepes és alacsony riasztási érzékenységet. A riasztás akkor lép működésbe, ha a beállított hőmérséklet vagy páratartalom felső vagy alsó határértékét túllépik.

Az LCD kijelzőn megjelenik a kamera hangereje

Az LCD kijelző oldalán 4 LED-lámpa jelzi a kamera hangerejét. Szintek: 1.Zöld (kicsi) 2.Zöld (közepes) Narancssárga (nagy) Piros (legnagyobb).

Hívási mód

A kaputelefon gombot lenyomva tartva beszélhet a gyermekhez, a hang a kamerából fog jönni. Az átvitel során folyamatosan látni fogja a kamera képét a monitoron. A képernyőn megjelenik a kaputelefon ikon.

Kötet

A hangerő beállításához nyomja meg az LCD-kijelző jobb felső sarkában lévő + vagy - gombot.

Hangerőszint

Megjelenik egy ikon, és kiválaszthatja a kívánt hangerőt. Szint 0-tól 8-ig.

A képernyő háttérvilágítás fényerejének beállítása

Nyomja meg a bal vagy jobb nyíl gombot, a kijelzőn megjelenik a fényerősségjelző. Nyomja meg a bal vagy jobb gombot a kívánt fényerősség kiválasztásához. A kívánt fényerősséget 8 szint közül választhatja ki.

Altatódal

Az altatódal elindításához vagy leállításához nyomja meg az Altatódal gombot a monitoron, és a hang ikonja megjelenik a felső sávban. A gomb ismételt megnyomásával kiválaszthatja a kívánt dalt a 6 altatódal közül, vagy lejátszhatja az altatódalokat hurokban. A kívánt hangerőt a monitor tetején választhatja ki. A dalok lejátszási ideje közvetlenül a menüben állítható be.

Zoom

Nyomja meg a monitor oldalán lévő zoom be/ki gombot a 2x vagy 4x zoom üzemmódba való belépéshez. A kiválasztott nagyításnál a felső sávban megjelenik egy zoom ikon.

VOX beállítások

A VOX (Voice Operated Exchange) lehetővé teszi, hogy a készülék hangot érzékeljen, és aktiválja a képernyőt vagy riasztást adjon le. Az alábbiakban ismertetjük a funkció beállításának menetét:

Adja meg a VOX ajánlatát:

Nyomja meg a "MENU" gombot a monitoron a főmenübe való belépéshez.

A nyílbillentyűkkel válassza ki a VOX menüt, majd nyomja meg az "OK" gombot a belépéshez.

Állítsa be a hangérzékelés érzékenységet:

A VOX menüben a felfelé és lefelé mutató nyilakkal állíthatja be a hangérzékelés érzékenységet.

Négy érzékenységi szint van: magas, közepes, alacsony és kikapcsolt.

Nagy érzékenység: Érzékeli a csendes hangokat is, és aktiválja a képernyőt.

Közepes érzékenység: Érzékeli a gyakori hangokat és aktiválja a képernyőt.

Alacsony érzékenység: Csak a hangos hangokat érzékeli, és aktiválja a képernyőt.

Kikapcsolva: A VOX funkció ki van kapcsolva, a hangjelzések és az automatikus képernyőváltás nem aktív.

Beállítások mentése:

A kívánt érzékenységi szint kiválasztása után nyomja meg az "OK" gombot a beállítások megerősítéséhez és mentéséhez.

A monitor visszatér a főmenübe vagy a követési módba.

VOX aktiválás:

Ha a VOX funkció aktív, és a készülék a beállított érzékenységnél magasabb hangot érzékel, a monitor automatikusan bekapcsol és megjeleníti a kamera képét.

A hangérzékelés túllépése esetén egy riasztás is megszólal.

Példák a VOX használatára

Éjszakai üzemmód: A VOX funkció hasznos éjszaka, amikor a képernyő automatikusan bekapcsol, ha a baba sírni vagy hangoskodni kezd.

Távfelügyelet: Lehetővé teszi a szülők számára, hogy a gyermek szobájából bármilyen hangra riasztást kapjanak, még akkor is, ha a ház egy másik részében tartózkodnak.

A VOX funkció hatékony módot biztosít arra, hogy ne maradjon le semmilyen fontos hangról a babaszobából anélkül, hogy a képernyő mindig be lenne kapcsolva.

Hőmérséklet kijelző, riasztás

A menüben beállítható °C/°F, alacsony és magas hőmérséklet beállítása, ha a hőmérséklet magasabb vagy alacsonyabb, mint a beállított érték, a riasztás beindul. A hőmérséklet-érték az LCD kijelző felső részén jelenik meg.

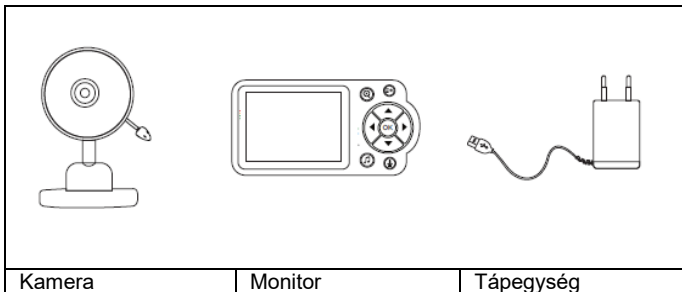



Specification

Szerelőkészlet

Flexi tartó

Felhasználói
kézikönyv

A PROBLÉMAK MEGOLDÁSA

A monitor nem kapcsol be

Próbálja meg a monitort USB-C csatlakozóval tölteni, vagy nyomja meg egyszer a készülék hátoldalán található reset gombot.

Nincs kamerakép

Nyomja meg egyszer a monitor hátoldalán található RESET gombot, vagy válassza le és párosítsa újra a kamerát a monitorhoz.

A megfelelő fényképezőgépet választotta? Ha szükséges, válassza ki újra a kamerát a megfelelő kóddal.

Zajos interferencia

A kamera és a monitor túl közel lehet egymáshoz, válassza szét őket, és győződjön meg róla, hogy a két eszköz között legalább 1,5 méter van, hogy elkerülje a zavaró hangokat.

Győződjön meg róla, hogy a szobában nincsenek más elektronikus eszközök, például tévékészülékek, számítógépek vagy mobiltelefonok a készülék közelében. Más 2,4 GHz-es termékek, például vezeték nélküli hálózatok (Wi-Fi routerek) használata interferenciát okozhat a termékben, ezért tartsa a bébiőr minimális távolságban (1,5 m) az ilyen típusú termékektől.

Fulladásveszély: Figyelmeztetés: Fulladásveszély. Gyermek nem játszhat a kábellel, fennáll a fulladás veszélye. Kérjük, tartsa ezt a kábelt gyermekek számára elérhetetlen távolságban (legalább 1,5 méter). Csak a mellékelt adaptert használja.

A termékfunkció frissítéseinek iterációja - minden értelmezési jog a gyártót illeti meg.

A garancia nem terjed ki (többek között) a következőkre:

1. A nem megfelelő használat, tárolás és karbantartás által okozott károk.
2. A termékhez nem rendelt alkatrészek önszerelése és szétszerelése által okozott károk.
3. A karbantartás hiánya által okozott károk a termékleírás követelményei.
4. vis maior, például tűz, árvíz vagy árvíz által okozott károk. egy villámcsapás.
5. A termék helytelen kezelése.
6. A jótállási idő lejártá után fellépő hibák.
7. Az akkumulátorra vonatkozó garancia csak azokra az esetekre vonatkozik, amikor az akkumulátor a garanciaidőn belül működésképtelenné válik.

Biztonsági intézkedések:

1. Tartsa ezeket a termékeket gyermekek elől elzárva. Megakadályozza a nem megfelelő használatból eredő áramütést.
2. Ne üsse meg a terméket, és ne nyomja össze erősen.
3. Próbálja meg nem használni ezt a terméket párás környezetben vagy magas környezeti hőmérsékleten.
4. Meghibásodás után ne szerelje szét a terméket.

Jótállás és garanciális és garanciát követő szervizszolgáltatás

Javítás és szervizelés csak az EVOLVEO termékekhez felhatalmazott szervizben végezhető (bővebben a www.evolveo.com oldalon), ellenkező esetben a készülék károsodhat, és elveszítheti a garanciát.



Eltávolítás: A terméken, a kísérő dokumentációban vagy a csomagoláson található áthúzott tárolóedény szimbólum azt jelenti, hogy az Európai Unióban minden elektromos és elektronikus berendezést, elemet és akkumulátort a hasznos élettartamuk végén külön kell ártalmatlanítani, a szelektív hulladék részeként. Ne dobja ezeket a termékeket a nem szelektált kommunális hulladékba.



MEGFELELŐSÉGI NYILATKOZAT

Az Abacus Electric, s.r.o. ezúton kijelenti, hogy az EVOLVEO BabyMonitor N3 videós bébiőr megfelel a készüléktípusra vonatkozó szabványok és előírások követelményeinek, beleértve a RED irányelvet (2014/53/EU) és a következő szabványokat:

EN 300 328: Elektromágneses összeférhetőség és rádióspektrum (ERM) a szélessávú átviteli rendszerek számára.

EN 301 489-1: A rádióberendezések és -szolgáltatások elektromágneses összeférhetősége (EMC).

EN 301 489-17: A szélessávú adatátviteli rendszerek különleges feltételei.

EN 62368-1: Audio/video, információs és kommunikációs technológiák - Biztonsági követelmények.

EN 62479: A rádióberendezések és a kisfrekvenciás tápfeszültséggel összekapcsolt berendezések megfelelőségének értékelése és igazolása.

A megfelelőségi nyilatkozat teljes szövege a <http://ftp.evolveo.com/ce/> oldalon található.

Importőr / gyártó - **Abacus Electric, s.r.o.**
Planá 2, 370 01, Cseh Köztársaság

Made in P.R.C.

Copyright © Abacus Electric, s.r.o.

www.evolveo.com

www.facebook.com/EvolveoCZ

Minden jog fenntartva. A termék megjelenése és műszaki jellemzői előzetes értesítés nélkül változhatnak.

CONȚINUT

CONȚINUT	57
INTRODUCERE	58
CEA MAI RECENTĂ VERSIUNE A MANUALULUI DE UTILIZARE	58
AVERTISMENTE ȘI INSTRUCȚIUNI DE SIGURANȚĂ.....	58
CONȚINUTUL AMBALAJULUI.....	58
SPECIFICAȚII	59
INSTRUCȚIUNI DE SIGURANȚĂ DE BAZĂ	60
DESCRIEREA PRODUSULUI	60
MENIU ICONS.....	62
CONECTAREA CAMEREI ȘI A MONITORULUI.....	62
SURSĂ DE ALIMENTARE PENTRU ÎNCĂRCAREA DISPOZITIVULUI	63
FUNȚII ALE DISPOZITIVULUI	64
REZOLVAREA PROBLEMELOR.....	68
NOTIFICARE PRIVIND GARANȚIA PRODUSULUI.....	69

INTRODUCERE

Monitorul pentru copii EVOLVEO Baby Monitor N3 vă permite să vă monitorizați copilul în orice moment și de oriunde, utilizând monitorul LCD color. Acesta are caracteristici precum vedere pe timp de noapte, comunicare bidirecțională, detectarea sunetului și a temperaturii și redarea cântecelor de leagăn. Monitorul video pentru copii este o soluție modernă și sigură pentru fiecare părinte.

CEA MAI RECENTĂ VERSIUNE A MANUALULUI DE UTILIZARE

Datorită inovației continue a produselor EVOLVEO și a modificărilor legislative, puteți găsi întotdeauna cea mai actualizată versiune a acestui manual de utilizare pe site-ul www.evolveo.com sau prin simpla scanare a codului QR prezentat mai jos cu telefonul mobil:



AVERTISMENTE ȘI INSTRUCȚIUNI DE SIGURANȚĂ

Notă importantă!!

- Asigurați-vă că copilul nu se joacă cu cablurile atașate și că camera este așezată pe pătut cu cablurile la îndemâna copilului, deoarece copilul se poate încurca în cabluri și se poate sufoca!

CONȚINUTUL AMBALAJULUI

- Aparat foto
- Monitor cu afișaj LCD
- Adaptor
- Cablu USB-C de 2 m cu conector pentru cameră de 90°
- Suport Flexi pentru atașarea camerei
- Manual de utilizare

SPECIFICAȚII

Parametru	Specificații
Model	N3
Afișaj	2.8 inch TFT, 320x240
Baterie	Litiu-ion 18650, 3.7V, capacitate 2600mAh
Port de încărcare	5V/1A tip C
Consum	Off: 100uA, On: 135mA, Împerechere: 150mA
Durata de viață a bateriei	300 de cicluri de încărcare la peste 80%
Microfon	-38db ±3db, rază de acțiune 5 metri
Vorbitor	8Ω, 1W
Frecvența de transmisie	2.4 GHz
Intervalul de transmisie	Până la 300 de metri în aer liber
Material	plastic ABS
Greutate	125 g
Senzor de imagine	VGA GC0308, Pixeli efectivi: 640x480P
Vedere pe timp de noapte	8 LED-uri cu infraroșu, 940nm, fără lumină roșie, rază de acțiune 5m
Format video	H.265, 10fps
Detectarea sunetului VOX	Ridicat, mediu, scăzut, oprit
Cântece de leagăn	6 melodii, diferite moduri de redare
Număr de camere	Până la 4 camere per LCD

GRADUL DE PROTECȚIE ÎMPOTRIVA ȘOCURILOR ELECTRICE:

Clasa II - Protecție împotriva șocurilor electrice

Pentru mai multe informații și cea mai recentă versiune a manualului, vizitați www.evolveo.com.

INSTRUCȚIUNI DE SIGURANȚĂ DE BAZĂ

- 1) A nu se lăsa la îndemâna copiilor: Copiii pot deteriora cu ușurință dispozitivul sau se pot răni. Un monitor pentru copii nu este o jucărie.
- 2) Evitați umezeala: Nu utilizați dispozitivul într-un mediu umed pentru a evita șocurile electrice sau deteriorarea dispozitivului.
- 3) Nu îndoiți sau strângeți: Nu deteriorați dispozitivul prin aplicarea unei presiuni puternice sau prin îndoirea acestuia, acest lucru ar putea duce la defectarea sa.
- 4) Utilizați adaptorul corect: Utilizați numai adaptorul de alimentare furnizat (5V/1A) pentru a încărca dispozitivul, pentru a evita deteriorarea acestuia.
- 5) Evitați interferențele: Plasați dispozitivul departe de alte dispozitive electronice care ar putea cauza interferențe ale semnalului, cum ar fi routerele Wi-Fi sau telefoanele mobile.
- 6) Notă privind siguranța: Păstrați cablurile de alimentare la îndemâna copiilor pentru a preveni accidente precum sufocarea.

DESCRIEREA PRODUSULUI

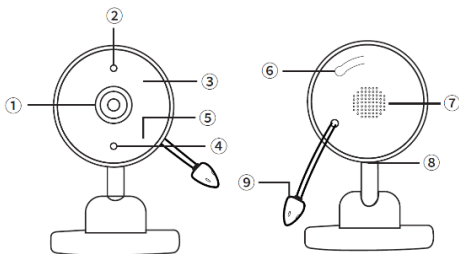

- 1) Aparat foto: Cameră HD
- 2) Senzor de iluminare: măsoară nivelul de lumină și detectează când este activat modul de noapte
- 3) Lumina infraroșie: lumină pentru vederea pe timp de noapte
- 4) LED de indicație



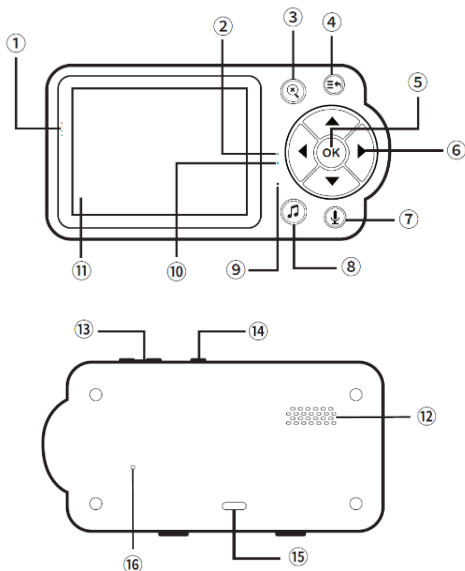







- 5) Microfon: captează sunetul pentru videoclipul dvs.
- 6) Butonul de împerechere: țineți apăsat pentru a porni modul de împerechere cu monitorul
- 7) Vorbitor: Redă sunetul
- 8) Sursă de alimentare de tip C: 5V/1A
- 9) Senzor de temperatură: detectează temperatura în timp real



- 1) Indicator de sunet al camerei: Indicatorul arată nivelul de zgomot al camerei, de exemplu, plânsul
- 2) Indicator de încărcare: luminează roșu când se încarcă și verde când este complet încărcat
- 3) Zoom in/out: zoom in sau out - 2x Zoom
- 4) Butonul Meniu: Intrare în meniu, are, de asemenea, o funcție de tastă înapoi
- 5) OK: Buton de confirmare
- 6) Săgeți: Selectarea meniului și controlul luminozității luminii de fundal a ecranului
- 7) Intercom: Interfon vocal, puteți vorbi prin apăsarea unui buton, sunetul vine de la cameră

- 8) Cântece de leagăn: Pornirea sau oprirea redării
- 9) Microfon: vă captează vocea dacă țineți apăsat butonul 7
- 10) Indicator: Se aprinde albastru când monitorul este pornit.
- 11) Afișaj LCD TFT de 2,8 inchii
- 12) Vorbitor: Redă sunetul
- 13) Butonul de volum: controlează volumul
- 14) Butonul de pornire: Apăsați lung butonul pornit/oprit timp de cel puțin 3 secunde
- 15) Încărcare de tip C: 5V/1A
- 16) Butonul de resetare: Resetarea dispozitivului utilizând pinul de resetare

MENIU ICONS

	Setări		Volum
	Alarmă (temperatură)		Afișarea nivelului bateriei
	Controlul luminozității		Camera nu este conectată
	Nivelul semnalului		Redarea unui cântec de leagăn pe afișaj
	Modul de apelare		Numărul camerei împerecheate
	Pictograma de conectare		Adăugarea și eliminarea camerelor
	Afișajul temperaturii		Detectarea sunetului VOX declanșează iluminarea de fundal a afișajului
	Temporizator activ		Mod de vedere nocturnă (ecranul este alb-negru)

CONECTAREA CAMEREI ȘI A MONITORULUI

Împerecherea camerei și a monitorului

Pornirea alimentării: Porniți alimentarea la cameră și monitor. Monitorul se va conecta automat la cameră dacă dispozitivul este împerecheat din fabrică.

Împerecherea dispozitivelor: Dacă dispozitivul a fost resetat la setările din fabrică sau trebuie să fie asociat din nou:

Apăsați butonul de împerechere de pe aparat. Indicatorul de împerechere va clipi.

Pe monitor, accesați meniul și selectați "Adăugați și eliminați camere", selectați pictograma cu simbolul mic +.

Dacă împerecherea este reușită, monitorul va afișa puterea semnalului curent. Dacă împerecherea eșuează în decurs de 30 de secunde, indicatorul de împerechere nu va mai clipi.

Scoaterea dispozitivului: Apăsați butonul de setări de pe monitor pentru a elimina dispozitivul împerechelat din panoul de împerechere. Camerele care nu au fost adăugate nu pot fi selectate.

Pierderea conexiunii: Dacă dispozitivul nu este conectat sau este în afara razei de acțiune, monitorul va emite un bip. Mutați monitorul mai aproape de cameră până când aceasta se reconectează.

Memento de deconectare: Dacă camera nu este online, pe monitor va apărea o pictogramă de deconectare și se va auzi un ton de alarmă.

SURSĂ DE ALIMENTARE PENTRU ÎNCĂRCAREA DISPOZITIVULUI

- 1) Alimentarea camerei: Conectați conectorul cablului de încărcare de tip C la cameră. Conectați celălalt capăt la adaptorul de 5V/1A. Atunci când alimentarea este conectată, indicatorul luminos devine verde (atunci când viziunea de noapte este pornită, se oprește automat pentru a preveni ca lumina de noapte să irite ochii copilului), se poate utiliza numai adaptorul de alimentare (5V/1A).
- 2) Alimentarea monitorului: Conectați conectorul adaptorului de alimentare de tip C la monitor și conectați celălalt capăt la adaptorul de 5V/1A, utilizați numai adaptorul de alimentare inclus (5V/1A), Monitorul este echipat cu o baterie reîncărcabilă încorporată (baterie cu litiu de 2600mAh), încărcați-o timp de cel puțin 8 ore înainte de prima utilizare, indicatorul roșu se aprinde la încărcare și indicatorul verde se aprinde la încărcare completă.
- 3) Pictograma de baterie descărcată de pe afișajul LCD devine roșie și emite un bip, indicând faptul că bateria este descărcată. Încărcați bateria la timp. Când alimentarea este pornită și adaptorul este introdus în LCD, pictograma bateriei din colțul din dreapta sus al

ecranului indică faptul că bateria se încarcă și afișează dinamic numărul de celule.

FUNCȚII ALE DISPOZITIVULUI

Metoda de utilizare

Așezați camera într-un loc fix adecvat (de exemplu, pe o masă sau pe un pat) și îndreptați obiectivul camerei către zona pe care doriți să o monitorizați.

Reglați unghiul de vizualizare prin rotirea manuală a camerei în sus, în jos, la stânga și la dreapta până când sunteți mulțumit de poziția afișată.

Aveți grijă să nu puneți produsele pentru copii la îndemâna unui copil! Dacă calitatea imaginii sau a sunetului este slabă, încercați să mutați unitatea într-o altă locație și asigurați-vă că unitatea nu se află în apropierea altor echipamente electrice.

Atunci când monitorul nu este utilizat, opriți-l prin apăsarea îndelungată (3s) a butonului de alimentare (ON/OFF) de pe partea superioară a monitorului. Pentru pornire, apăsați butonul de alimentare timp de cel puțin 3 secunde.

Cronometru pentru alăptare

Utilizați butonul meniu pentru a intra în meniu, selectați pictograma setări cu butonul OK și selectați pictograma temporizator, aici puteți selecta un timp de 30min, 1h sau 2h. Confirmați cu OK. Din acel moment, alarma se va repeta în funcție de timpul setat. Pe ecranul principal, o pictogramă de cronometru apare lângă pictograma de stare a bateriei.

Menu

După 30 de secunde de inactivitate, sistemul va ieși automat din bara de meniu.

Modul de vedere nocturnă

Monitorul pentru copii are opt LED-uri infraroșii de înaltă intensitate (fără lumină roșie) pentru a obține o imagine luminoasă în întuneric. Atunci când senzorul de iluminare detectează mai puțină lumină, lumina de noapte invizibilă este activată automat și imaginea trece în modul

alb-negru. Pictograma modului de noapte apare în partea de sus a ecranului.

Alarmă

În meniu, puteți selecta sensibilitatea ridicată, medie și scăzută a alarmei. Alarma este declanșată ori de câte ori este depășită limita superioară sau inferioară a temperaturii sau umidității setate.

Ecranul LCD afișează volumul sonor al camerei

4 lumini LED de pe partea laterală a ecranului LCD indică volumul audio al camerei.

Niveluri: 1.Verde (mic) 2.Verde (mediu) Portocaliu (mare) Roșu (cel mai mare).

Modul de apelare

Ținând apăsat butonul de interfon, puteți vorbi cu copilul, sunetul va veni de la cameră. În timpul transmisiei, veți vedea în mod constant imaginea de pe cameră pe monitor. Pictograma interfon va apărea pe ecran.

Hlasitost

Apăsați butonul de volum + sau - din colțul din dreapta sus al afișajului LCD pentru a regla volumul.

Nivelul volumului

Va apărea o pictogramă și puteți selecta volumul dorit. Nivel de la 0 la 8.

Setarea luminozității luminii de fundal a ecranului

Apăsați butonul săgeată stânga sau dreapta, indicatorul de luminozitate va apărea pe afișaj. Apăsați butonul din stânga sau din dreapta pentru a selecta nivelul de luminozitate dorit. Puteți selecta nivelul de luminozitate dorit din 8 niveluri.

Lullaby

Pentru a porni sau opri cântecul de leagăn, apăsați butonul Lullaby de pe monitor, iar pictograma sunetului va apărea în bara de sus. Apăsați butonul în mod repetat pentru a selecta melodia dorită din cele 6 melodii de leagăn sau pentru a reda melodiile de leagăn în buclă. Puteți

selecta volumul dorit pe partea superioară a monitorului. Timpul de redare al unei melodii poate fi setat direct în meniu.

Zoom

Apăsați butonul de zoom in/out de pe partea laterală a monitorului pentru a intra în modul de zoom 2x sau 4x. La mărirea selectată, în bara de sus apare o pictogramă de zoom.

Setări VOX

VOX (Voice Operated Exchange) permite dispozitivului să detecteze sunetul și să activeze ecranul sau să redea o alarmă. Iată cum să configurați această funcție:

Introduceți oferta VOX:

Apăsați butonul "MENU" de pe monitor pentru a intra în meniul principal.

Utilizați tastele săgeată pentru a selecta meniul VOX și apăsați butonul "OK" pentru a intra.

Reglați sensibilitatea de detectare a sunetului:

În meniul VOX, puteți utiliza săgețile sus și jos pentru a regla sensibilitatea detectării sunetului.

Există patru niveluri de sensibilitate: ridicat, mediu, scăzut și oprit.

Sensibilitate ridicată: De asemenea, detectează sunetele silențioase și activează ecranul.

Sensibilitate medie: Acesta detectează sunete obișnuite și activează ecranul.

Sensibilitate scăzută: Acesta detectează numai sunete puternice și activează ecranul.

Off: Funcția VOX este dezactivată, alarmele sonore și comutarea automată a ecranului nu sunt active.

Salvați setările:

După selectarea nivelului de sensibilitate dorit, apăsați butonul "OK" pentru a confirma și a salva setările.

Monitorul va reveni la meniul principal sau la modul de urmărire.

Activare VOX:

Atunci când funcția VOX este activă și dispozitivul detectează un sunet mai puternic decât sensibilitatea setată, monitorul va porni automat și va afișa imaginea camerei.

Dacă detectarea sunetului este depășită, se emite și o alarmă.

Exemple de utilizare a VOX



Modul de noapte: Funcția VOX este utilă noaptea, când ecranul se aprinde automat dacă bebelușul începe să plângă sau să facă zgomote.

Monitorizare la distanță: Acesta permite părinților să fie alertați de orice sunet din camera copilului, chiar dacă se află în altă parte a casei.

Funcția VOX oferă o modalitate eficientă de a vă asigura că nu pierdeți niciun sunet important din camera copilului, fără ca ecranul să fie mereu aprins.

Afișaj temperatură, alarmă

Meniul poate fi setat °C/°F, setarea temperaturii scăzute și ridicate, atunci când temperatura este mai mare sau mai mică decât valoarea setată, alarma va fi declanșată. Citirea temperaturii este afișată în partea de sus a ecranului LCD.

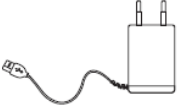
		
Aparat foto	Monitor	Adaptor de alimentare



Specification

Kit de montare

Suport flexibil

Manual de utilizare

REZOLVAREA PROBLEMELOR

Monitorul nu va porni

Încercați să încărcați monitorul utilizând USB-C sau apăsați o dată butonul de resetare de pe partea din spate a dispozitivului.

Nici o imagine a camerei

Apăsați o dată butonul RESET de pe partea din spate a monitorului sau dezasociați și reasociați camera la monitor.

Ați ales aparatul foto potrivit? Dacă este necesar, selectați din nou camera cu codul corespunzător.

Interferențe de zgomot

Camera și monitorul pot fi prea apropiate, separați-le unul de celălalt și asigurați-vă că există cel puțin 1,5 metri între cele două dispozitive pentru a evita interferențele sonore.

Asigurați-vă că nu există alte dispozitive electronice în cameră, cum ar fi televizoare, computere sau telefoane mobile în apropierea dispozitivului. Utilizarea altor produse de 2,4 GHz, cum ar fi rețelele fără fir (routere Wi-Fi), poate cauza interferențe cu acest produs, deci păstrați monitorul pentru copii la o distanță minimă (1,5 m) de aceste tipuri de produse.

Pericol de sufocare: Avertisment: Pericol de sufocare. Copiii nu trebuie să se joace cu cablul, există riscul de sufocare. Vă rugăm să păstrați acest cablu departe de copiii (la cel puțin 1,5 metri). Utilizați numai adaptorul furnizat.

Iterarea actualizărilor caracteristicilor produsului - toate drepturile de interpretare aparțin producătorului.

Garanția nu acoperă următoarele (printre altele):

1. Daune cauzate de utilizarea, depozitarea și întreținerea necorespunzătoare.
2. Daune cauzate de autoasamblarea și dezasamblarea altor piese decât cele destinate acestui produs.
3. Daune cauzate de lipsa de întreținere în conformitate cu cerințele din caietul de sarcini al produsului.
4. Daune cauzate de forță majoră, cum ar fi incendii, inundații sau o lovitură de fulger.
5. Manipularea necorespunzătoare a produsului.
6. Defecte care apar după expirarea perioadei de garanție.
7. Garanția bateriei acoperă numai cazurile în care bateria este inoperabilă în perioada de garanție.

Măsuri de securitate:

1. Păstrați aceste produse la îndemâna copiilor. Preveniți șocurile electrice cauzate de utilizarea necorespunzătoare.
2. Nu loviți produsul și nu îl strângeți puternic.
3. Încercați să nu utilizați acest produs în medii umede sau la temperaturi ambientale ridicate.
4. Nu dezasamblați produsul după o defecțiune.

Garanție și servicii post-garanție

Reparațiile și întreținerea pot fi efectuate numai la un punct de service autorizat pentru produsele EVOLVEO (mai multe la www.evolveo.com), altfel puteți deteriora dispozitivul și pierde garanția.



Eliminare: Simbolul containerului barbat de pe produs, în documentația de însoțire sau pe ambalaj înseamnă că, în Uniunea Europeană, toate echipamentele electrice și electronice, bateriile și acumulatorii trebuie să fie eliminați separat la sfârșitul duratei lor de viață utilă ca parte a deșeurilor sortate. Nu aruncați aceste produse în deșeurile municipale nesortate.



DECLARAȚIE DE CONFORMITATE

Abacus Electric, s.r.o. declară prin prezenta că monitorul video pentru copii EVOLVEO BabyMonitor N3 respectă cerințele standardelor și reglementărilor care sunt relevante pentru tipul de dispozitiv, inclusiv Directiva RED (2014/53/UE) și următoarele standarde:

EN 300 328: Compatibilitatea electromagnetică și spectrul radio (ERM) pentru sistemele de transmisie în bandă largă.

EN 301 489-1: Compatibilitate electromagnetică (CEM) pentru echipamente și servicii radio.

EN 301 489-17: Condiții specifice pentru sistemele de transmisie de date în bandă largă.

EN 62368-1: Tehnologii audio/video, de informare și comunicare - Cerințe de siguranță.

EN 62479: Evaluarea și demonstrarea conformității echipamentelor radio și a echipamentelor conectate prin energie de joasă frecvență.

Textul integral al Declarației de conformitate poate fi găsit la <http://ftp.evolveo.com/ce/>

Dovozce / Výrobce - **Abacus Electric, s.r.o.**
, Planá 2, 370 01, Republica Cehă

Fabricat în P.R.C.
Copyright © Abacus Electric, s.r.o.
www.evolveo.com
www.facebook.com/EvolveoCZ

Toate drepturile rezervate. Aspectul și specificațiile tehnice ale produsului se pot modifica fără notificare prealabilă.

